

LINEARMODULE FM01

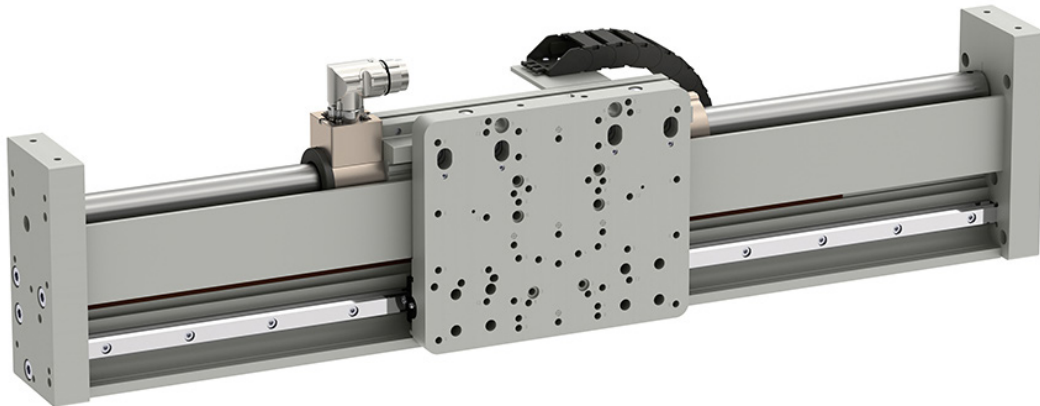

- ✓ Integrierter Direktantrieb für hohe Dynamik
- ✓ Stabile Profilschienenführung für hohe Belastbarkeit
- ✓ Mit einer Spitzenkraft von 1020 N
- ✓ Beliebig kombinierbar mit LinMot® Linearmodulen oder Hubdreh-Motoren
- ✓ Verfügbar mit bis zu 8 unabhängigen Antriebseinheiten auf derselben Führung
- ✓ Mit "Plug and Play" Technologie ausgestattet
- ✓ Einfache Lastsimulation durch LinMot Designer Software

LINEARMODULE FM01

Beschreibung	3
FM01-37Sx60	6
FM01-37Sx120	10
FM01-48x150	14
FM01-48x240	18
FM01-48x360	22
Zubehör	26

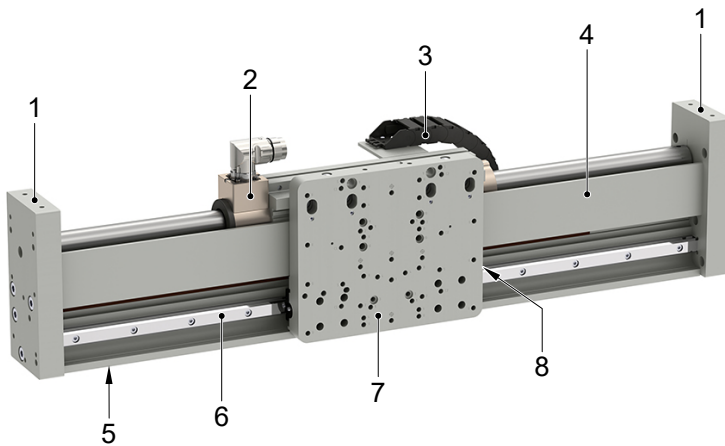

1. Endplatten mit vielfältigen Befestigungsmöglichkeiten
2. LinMot Linearmotor mit integrierter Positionssensorik, Temperaturüberwachung und elektronischem Typenschild
3. Optionale Schleppkettenführung für das Motorkabel und weitere Kabel oder Schläuche
4. Verwindungssteifes und anodisiertes Aluminiumprofil
5. T-Nuten im Profil für die Befestigung und Montage von Zubehör
6. Profilschienenführung zur Aufnahme von äußeren Kräften, Drehmomenten und Biegemomenten
7. Montageplatte für die direkte Montage der Last
8. Optionaler externer Sensor (inkrementell) für eine erhöhte Positioniergenauigkeit

Linearmodule FM01

Die FM01-Linearmodule sind komplette Antriebslösungen bestehend aus einer Linearführung und einem integriertem «LinMot» Linearmotor.

Die Module der Serie FM01-37S und FM01-48 unterscheiden sich in den eingesetzten Linearmotoren. Während bei den FM01-37S Motoren der Serie PS01-37Sx60 und PS01-37Sx120 mit einer maximalen Kraft von 128 N und 255 N verbaut werden, kommen in den FM01-48 Modulen Linearmotoren der Typen PS01-48x150G, PS01-48x240F und PS01-48x360F mit Spitzenkräften von 360 N, 572 N sowie 1020 N zum Einsatz. Die Aussenabmessungen der FM01-37 und FM01-48 Linearmodule sind weitgehend identisch.

Die Linearmodule basieren auf einem anodisiertem Aluminiumprofil, auf welchem eine Profilschienenführung montiert

sind. Dies und die Laufwagen bieten eine hohe Führungsgenauigkeit und können insbesondere hohe Drehmomente aufnehmen, so dass auch auskragende Belastungen möglich sind. Die Module der FM01-48 Serie werden standardmässig mit zwei Führungswagen ausgeliefert.

Jedes FM01-Linearmodul wird zusammengebaut und ausgetestet geliefert und muss nicht aus einzelnen Teilen zusammengestellt werden. Zur Bestellung benötigt man nur eine Artikelnummer. Denkbar einfach gestaltet sich die Montage und Inbetriebnahme der Antriebe, da alle FM01-Linearmodule mit der «Plug and Play» Technologie ausgestattet sind. Die erforderlichen Typenparameter werden automatisch vom Servo Drive eingelesen und vereinfacht damit die Inbetriebnahme der Linearmodule.

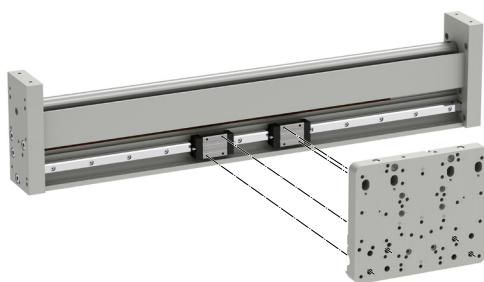

Linearmodul mit einem Carriage Kit

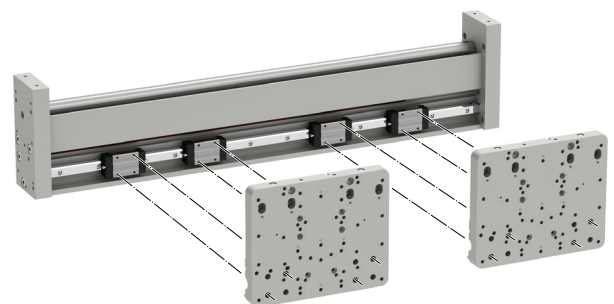

Linearmodul mit zwei Carriage Kits

Einsatzweise und Kombinationen der FM01-Linearmodule

Die FM01-Linearmodule bis zu einer Länge von 1200 mm können sowohl horizontal wie auch vertikal verwendet werden. Längere Module sollten nur hochkant verbaut werden. Standardmässig verfügen alle Module über Linearmotoren mit integrierter Positionsmessung, Temperaturüberwachung und elektronischem Typenschild.

Wird bei der jeweiligen Anwendung eine erhöhte Positioniergenauigkeit gefordert, so sind Modulvarianten mit Absolut- und Inkrementalwertsensoren verfügbar. Aufgrund der eingesetzten Direktlinearmotor-Technologie ergibt sich die Möglichkeit, mehrere Antriebseinheiten auf einer Führung zu platzieren und deren Bewegungen jeweils unabhängig voneinander zu kontrollieren.

Dadurch ergeben sich kompakte und ökonomische Mehrmotorenlösungen mit vielfältigen Einsatzperspektiven wie z.B. für das Zusammenführen oder Vereinzeln von Produkten auf einem Förderband. FM01-Linearmodule können mit intelligenten LinMot Adapterplatten direkt mit anderen LinMot Produkten verschraubt werden, so dass beliebige XYZ-Kombinationen realisiert werden können.

Die Zuführung des Motorkabels und allfälliger zusätzlicher Kabel und Schläuche für die Last können über eine Schleppkette erfolgen, deren Befestigungspunkte bereits vorgesehen sind. Für die Montage der Last sind entsprechende Bohrungen und Gewinde mit Zentriermöglichkeiten auf der bewegten Montageplatte vorgesehen.

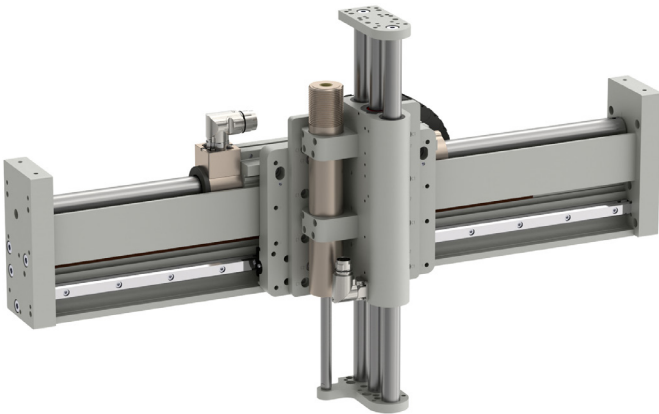

Pick & Place
FM01-48x240F-HP mit DM01 Linearmodul

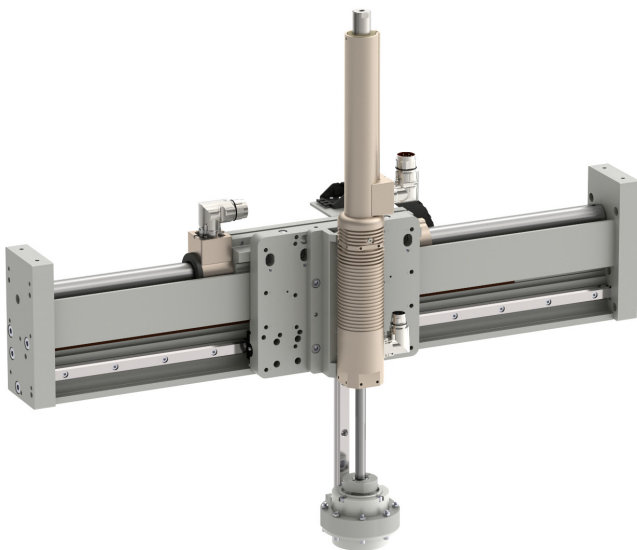

Pick, Rotate & Place
FM01-48x240F-HP mit PR01-52 mit Getriebe

Bezeichnungsschlüssel Linearmodule FM01

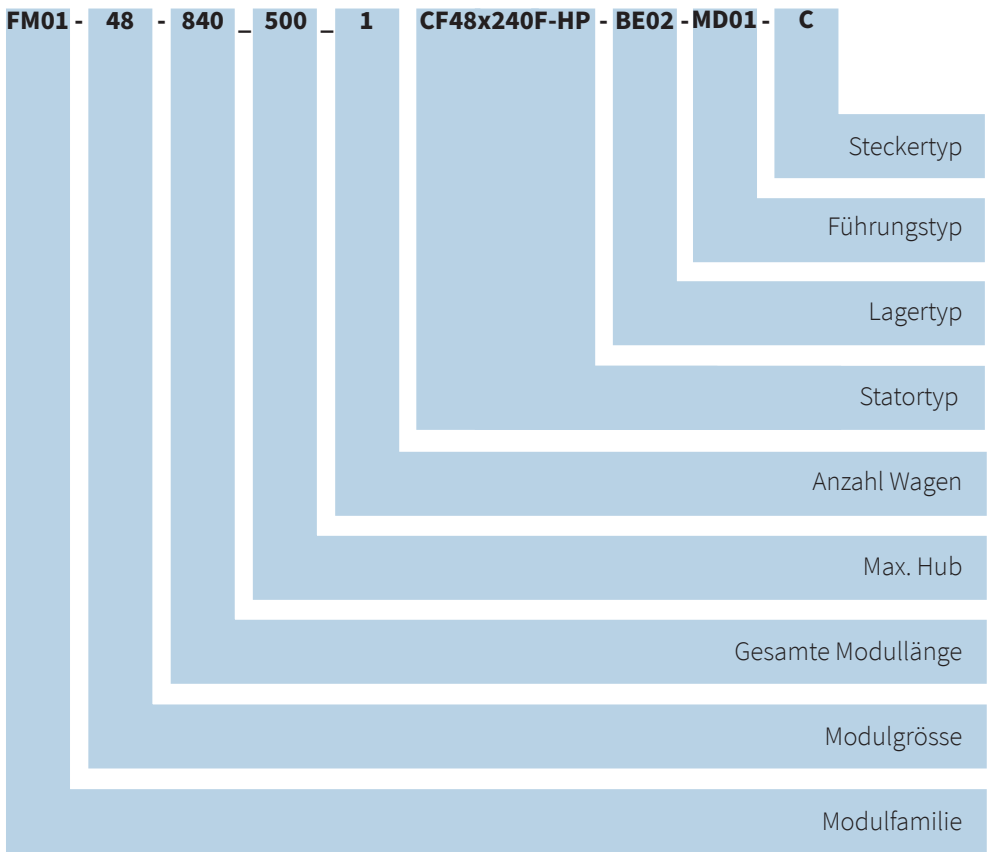

Die Produktfamilie der FM01 Linearmodule bietet aktuell mehr als 50 Produktvarianten an. Jede Variante hat eine eigene Artikelnummer und wird fertig montiert geliefert. Die grosse Vielfalt an Baugrößen, Hüben, Kräften und Ausstattungsmerkmalen eröffnet dem Anwender ein sehr umfassendes Einsatzspektrum.

FM01-37SX60

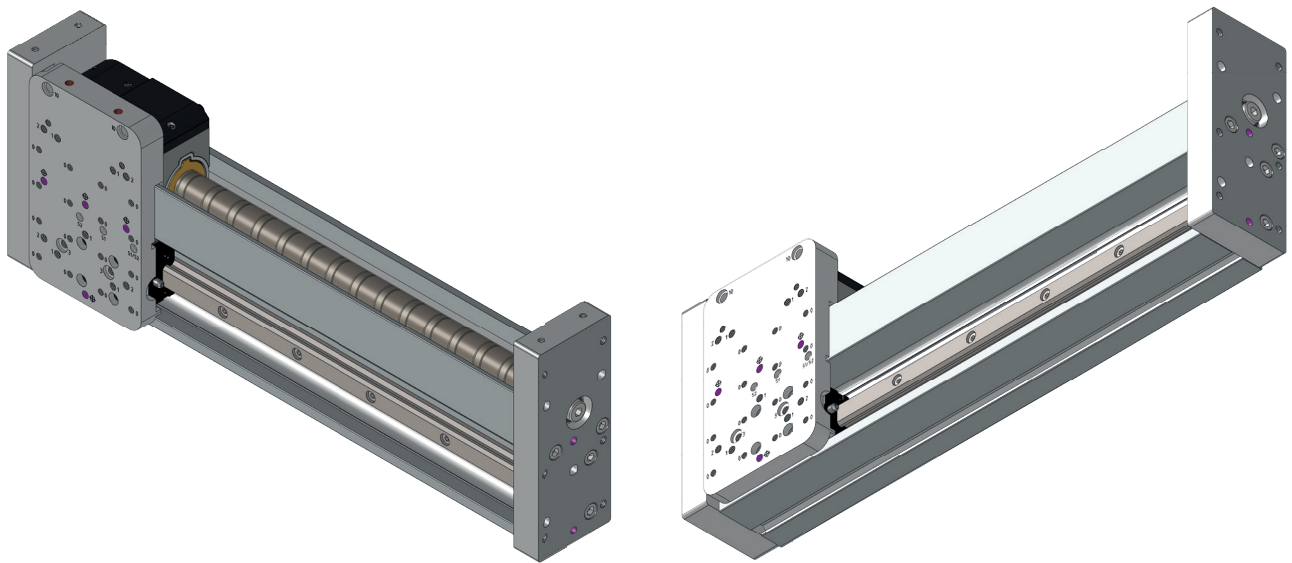
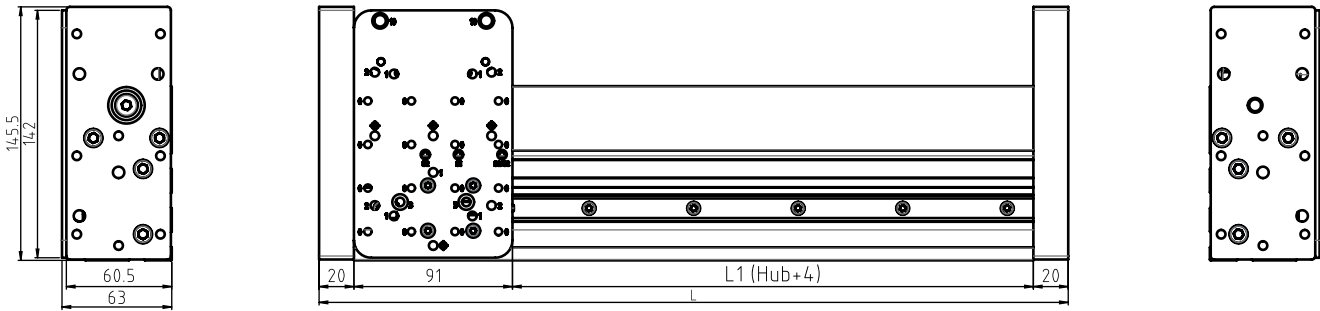

Abmessungen mm

Linearmodul	Hub H [mm (inch)]	Modullänge L [mm (inch)]	Bewegte Masse ¹⁾ [g (lb)]	Gesamtgewicht [g (lb)]
FM01-37-330_195_1CF37Sx60-HP-BE01-MD01-N	195 (7.68)	330 (13.0)	591 (1.30)	6815 (15.02)
FM01-37-430_295_1CF37Sx60-HP-BE01-MD01-N	295 (11.61)	430 (16.93)	591 (1.30)	7743 (17.07)
FM01-37-530_395_1CF37Sx60-HP-BE01-MD01-N	395 (15.55)	530 (20.87)	591 (1.30)	8815 (19.43)
FM01-37-630_495_1CF37Sx60-HP-BE01-MD01-N	495 (19.49)	630 (24.80)	591 (1.30)	9767 (21.53)
FM01-37-830_695_1CF37Sx60-HP-BE01-MD01-N	695 (27.36)	830 (32.68)	591 (1.30)	11685 (25.76)
FM01-37-1030_895_1CF37Sx60-HP-BE01-MD01-N	895 (35.24)	1030 (40.55)	591 (1.30)	13592 (29.97)
FM01-37-1230_1095_1CF37Sx60-HP-BE01-MD02-N	1095 (43.11)	1230 (48.43)	591 (1.30)	15653 (34.51)
FM01-37-1430_1295_1CF37Sx60-HP-BE01-MD02-N	1295 (50.98)	1430 (56.30)	591 (1.30)	17582 (38.76)
FM01-37-1630_1495_1CF37Sx60-HP-BE01-MD02-N	1495 (58.86)	1630 (64.17)	591 (1.30)	19564 (43.13)
FM01-37-2030_1895_1CF37Sx60-HP-BE01-MD02-N	1895 (74.61)	2030 (79.92)	591 (1.30)	23528 (51.87)

¹⁾ Masse: Montageplatte, Stator, Führungswagen

LEISTUNGSDATEN FM01-37SX60

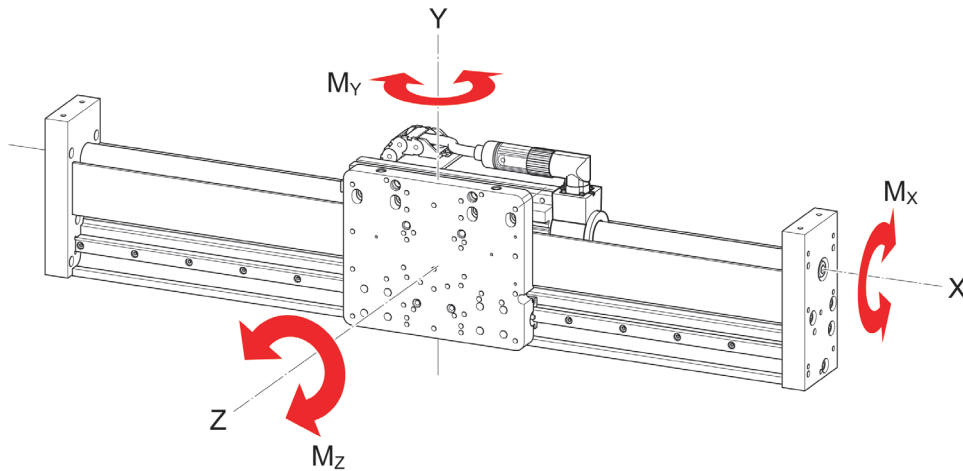

Leistungsdaten Linearmodule FM01-37Sx60			
Mechanische Daten			
Statische Traglast (pro Wagen)	N (lbf)	15400	(3462.1)
Dynamische Traglast (pro Wagen)	N (lbf)	8400	(1888.4)
Statisches Tragemoment M_{x0}	Nm (lbf·in)	54	(477.9)
Statisches Tragemoment $M_{y0/z0}$	Nm (lbf·in)	54	(477.9)
Dynamisches Tragemoment M_x	Nm (lbf·in)	54	(477.9)
Dynamisches Tragemoment $M_{y/z}$	Nm (lbf·in)	kann nicht auftreten	
Reibung (geschätzt)	N (lbf)	10	(2.25)
Anzahl Führungswagen (Linearkugellager)		1	
Abstand zwischen den Führungswagen (Linearkugellager)	mm (in)	(-)	
Abstand zwischen den Führungsschienen	mm (in)	138	(5.43)
Maximalkraft @ 72VDC	N (lbf)	128	(28.7)
Max. Dauerkraft	N (lbf)	16	(3.7)
Kraftkonstante	N/A _{pk} (lbf/A _{pk})	13.4	(3.02)
Geschwindigkeit			
Max. Geschw. @ 72VDC	m/s (in/s)	4.9	(189.9)
Positionssensorik			
Positionsauflösung	mm (in)	0.005	(0.0002)
Wiederholgenauigkeit	mm (in)	±0.05	(±0.002)
Positionsauflösung mit externen Sensor	mm (in)	0.001	(0.00004)
Wiederholgen. mit externen Sensor	mm (in)	±0.01	(±0.0004)
Elektrische Daten			
Maximalstrom @ 72VDC	A _{pk}	9.4	
Max. Dauerstrom	A _{pk}	1.2	
Anschlusswiderstand 25 °C / 150 °C	Ohm	3.2 / 4.7	
Anschlussinduktivität	mH	1.6	
Magnetische Periode	mm (in)	40	(1.57)
Thermische Daten			
Max. Wicklungstemperatur (Sensor)	°C	120	
Therm. Widerstand	K/W	12	
Therm. Zeitkonstante	s	2400	

DURCHBIEGUNG

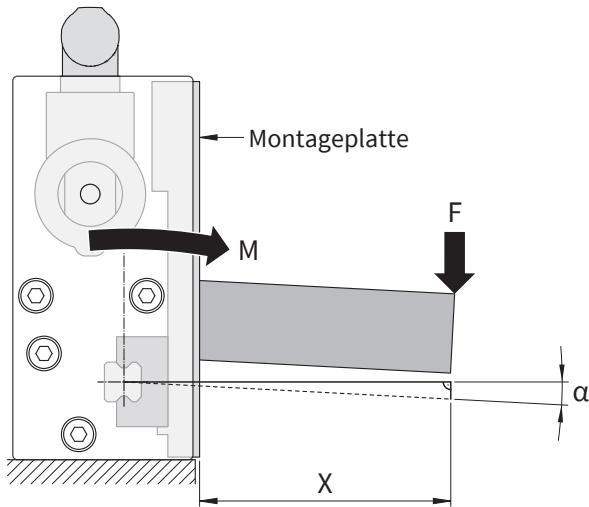

M = Drehmoment ($F \cdot x$)
 F = Kraft
 x = Hebelarm
 α = Durchbiegung

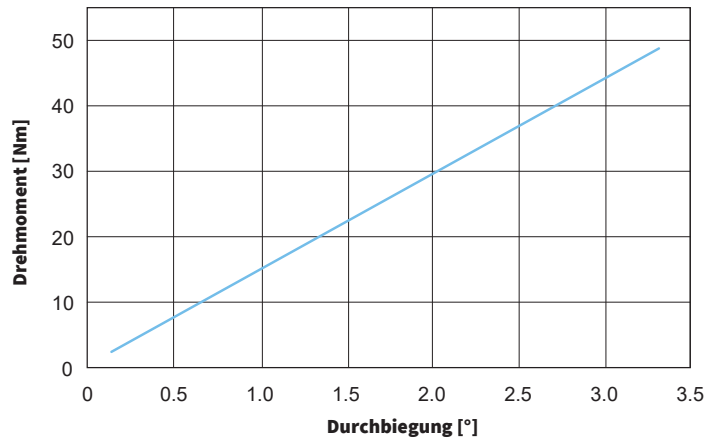

MATERIALANGABEN

Führungsprofil	Anodisiertes Aluminium
Montageplatte	Anodisiertes Aluminium
Endplatten	Anodisiertes Aluminium
Lager (Wagen)	Kunststoff, Aluminium, Metall
Profilschienenführung	Stahl gehärtet
Läufer	Chromstahl

STECKER

Motor Steckerbelegung	N-Stecker	Aderfarbe Motorkabel
Phase 1+	Pin 4	rot
Phase 1-	Pin 3	rosa
Phase 2+	Pin 2	blau
Phase 2-	Pin 1	grau
+5V	Pin A	weiss
GND	Pin B	Schirm innen
Sensor Sin	Pin C	gelb
Sensor Cos	Pin D	grün
Temp Sensor	Pin E	schwarz
Gehäuse		Schirm auss.

N-Stecker

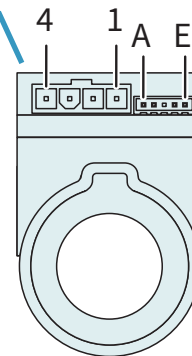

Ansicht: Motorstecker, steckseitig

BESTELLINFORMATIONEN

Artikel	Beschreibung	Artikelnummer
FM01-37-330_195_1CF37Sx60-HP-BE01-MD01-N	Linearmodul, Hub max. 195 mm, einfach gelagert	0150-4980
FM01-37-430_295_1CF37Sx60-HP-BE01-MD01-N	Linearmodul, Hub max. 295 mm, einfach gelagert	0150-4988
FM01-37-530_395_1CF37Sx60-HP-BE01-MD01-N	Linearmodul, Hub max. 395 mm, einfach gelagert	0150-4989
FM01-37-630_495_1CF37Sx60-HP-BE01-MD01-N	Linearmodul, Hub max. 495 mm, einfach gelagert	0150-4991
FM01-37-830_695_1CF37Sx60-HP-BE01-MD01-N	Linearmodul, Hub max. 695 mm, einfach gelagert	0150-4992
FM01-37-1030_895_1CF37Sx60-HP-BE01-MD01-N	Linearmodul, Hub max. 895 mm, einfach gelagert	0150-4993
FM01-37-1230_1095_1CF37Sx60-HP-BE01-MD02-N	Linearmodul, Hub max. 1095 mm, einfach gelagert	0150-4994
FM01-37-1430_1295_1CF37Sx60-HP-BE01-MD02-N	Linearmodul, Hub max. 1295 mm, einfach gelagert	0150-4995
FM01-37-1630_1495_1CF37Sx60-HP-BE01-MD02-N	Linearmodul, Hub max. 1495 mm, einfach gelagert	0150-4996
FM01-37-2030_1895_1CF37Sx60-HP-BE01-MD02-N	Linearmodul, Hub max. 1895 mm, einfach gelagert	0150-4997

FM01-37SX120

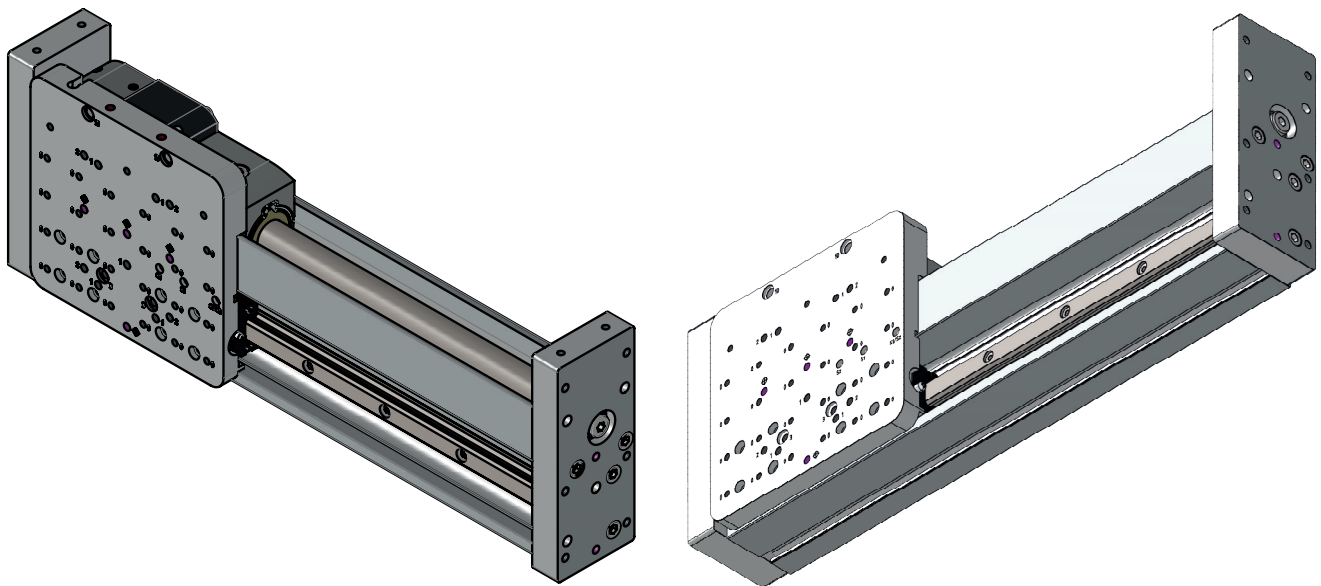
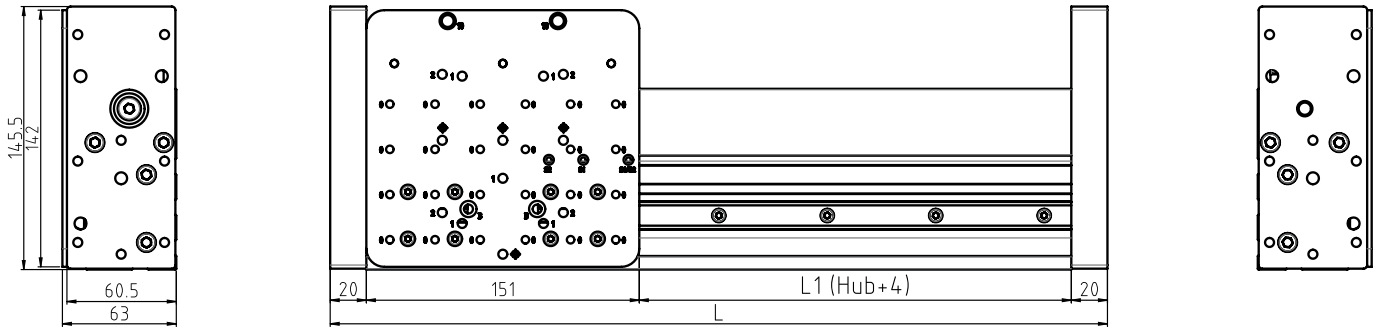

Abmessungen mm

Linearmodul	Hub H [mm (inch)]	Modullänge L [mm (inch)]	Bewegte Masse ¹⁾ [g (lb)]	Gesamtgewicht [g (lb)]
FM01-37-330_135_1CF37Sx120F-HP-BE02-MD01-N	135 (5.31)	330 (13.0)	1579 (3.48)	6985 (15.40)
FM01-37-430_235_1CF37Sx120F-HP-BE02-MD01-N	235 (9.25)	430 (16.93)	1579 (3.48)	7913 (17.45)
FM01-37-530_335_1CF37Sx120F-HP-BE02-MD01-N	335 (13.19)	530 (20.87)	1579 (3.48)	8985 (19.81)
FM01-37-630_435_1CF37Sx120F-HP-BE02-MD01-N	435 (17.13)	630 (24.80)	1579 (3.48)	9937 (21.91)
FM01-37-830_635_1CF37Sx120F-HP-BE02-MD01-N	635 (25.0)	830 (32.68)	1579 (3.48)	11855 (26.14)
FM01-37-1030_835_1CF37Sx120F-HP-BE02-MD01-N	835 (32.87)	1030 (40.55)	1579 (3.48)	13761 (30.38)
FM01-37-1230_1035_1CF37Sx120F-HP-BE02-MD02-N	1035 (40.75)	1230 (48.43)	1579 (3.48)	15671 (34.55)
FM01-37-1430_1235_1CF37Sx120F-HP-BE02-MD02-N	1235 (48.62)	1430 (56.30)	1579 (3.48)	17600 (38.80)
FM01-37-1630_1435_1CF37Sx120F-HP-BE02-MD02-N	1435 (56.50)	1630 (64.17)	1579 (3.48)	19581 (43.17)
FM01-37-2030_1835_1CF37Sx120F-HP-BE02-MD02-N	1835 (72.24)	2030 (79.92)	1579 (3.48)	23546 (51.91)

¹⁾ Masse: Montageplatte, Stator, Führungswagen

13

LEISTUNGSDATEN FM01-37SX120

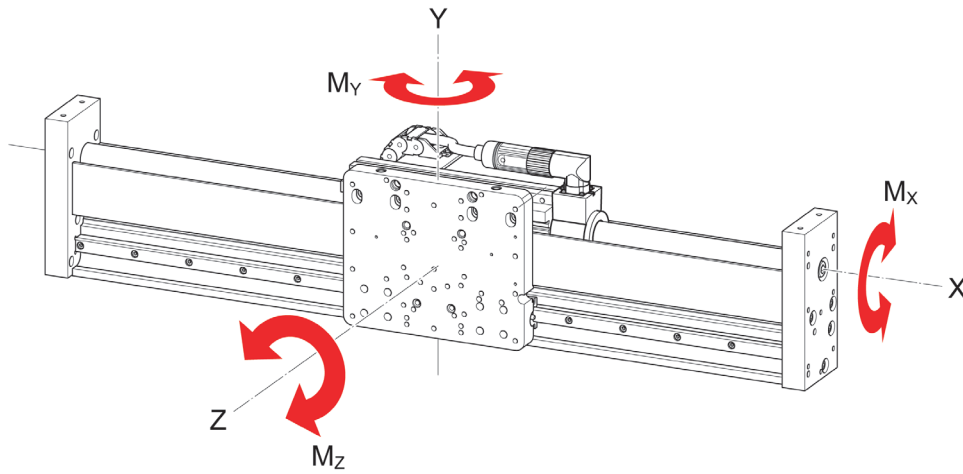

Leistungsdaten Linearmodule FM01-37Sx120

Mechanische Daten			
Statische Traglast (pro Wagen)	N (lbf)	15400	(3462.1)
Dynamische Traglast (pro Wagen)	N (lbf)	8400	(1888.4)
Statisches Tragemoment M_{x0}	Nm (lbf·in)	108	(955.9)
Statisches Tragemoment $M_{y0/z0}$	Nm (lbf·in)	kann nicht auftreten	
Dynamisches Tragemoment M_x	Nm (lbf·in)	108	(955.9)
Dynamisches Tragemoment $M_{y/z}$	Nm (lbf·in)	108	(955.9)
Reibung (geschätzt)	N (lbf)	10	(4.27)
Anzahl Führungswagen (Linearkugellager)		1	
Abstand zwischen den Führungswagen (Linearkugellager)	mm (in)	108	(4.25)
Abstand zwischen den Führungsschienen	mm (in)	-	-
Maximalkraft @ 72VDC	N (lbf)	255	(57.3)
Max. Dauerkraft	N (lbf)	35	(7.8)
Kraftkonstante	N/A _{pk} (lbf/A _{pk})	17	(3.82)
Geschwindigkeit			
Max. Geschw. @ 72VDC	m/s (in/s)	3.8	(149.9)
Positionssensorik			
Positionsauflösung	mm (in)	0.005	(0.0002)
Wiederholgenauigkeit	mm (in)	±0.05	(±0.002)
Positionsauflösung mit externen Sensor	mm (in)	0.001	(0.00004)
Wiederholgen. mit externen Sensor	mm (in)	±0.01	(±0.0004)
Linearität mit externen Sensor	mm (in)	±0.01	(±0.0004)
Elektrische Daten			
Maximalstrom @ 72VDC	A _{pk}	14.9	
Max. Dauerstrom	A _{pk}	2.1	
Anschlusswiderstand 25 °C / 150 °C	Ohm	2.4 / 3.5	
Anschlussinduktivität	mH	1.6	
Magnetische Periode	mm (in)	40	(1.57)
Thermische Daten			
Max. Wicklungstemperatur (Sensor)	°C	120	
Therm. Widerstand	K/W	5.5	
Therm. Zeitkonstante	s	2200	

DURCHBIEGUNG

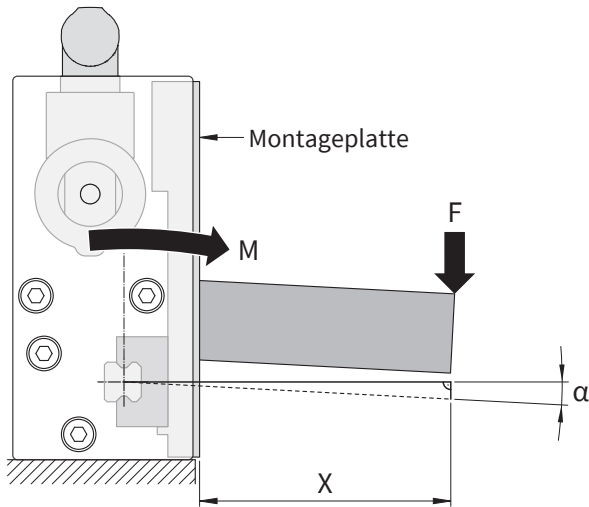

M = Drehmoment ($F \cdot x$)
 F = Kraft
 x = Hebelarm
 α = Durchbiegung

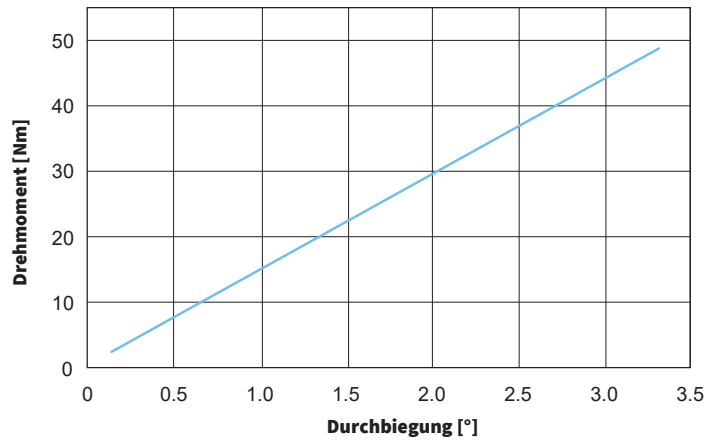

MATERIALANGABEN

Führungsprofil	Anodisiertes Aluminium
Montageplatte	Anodisiertes Aluminium
Endplatten	Anodisiertes Aluminium
Lager (Wagen)	Kunststoff, Aluminium, Metall
Profilschienenführung	Stahl gehärtet
Läufer	Chromstahl

STECKER

Motor Steckerbelegung	N-Stecker	Aderfarbe Motorkabel
Phase 1+	Pin 4	rot
Phase 1-	Pin 3	rosa
Phase 2+	Pin 2	blau
Phase 2-	Pin 1	grau
+5V	Pin A	weiss
GND	Pin B	Schirm innen
Sensor Sin	Pin C	gelb
Sensor Cos	Pin D	grün
Temp Sensor	Pin E	schwarz
Gehäuse		Schirm auss.

N-Stecker

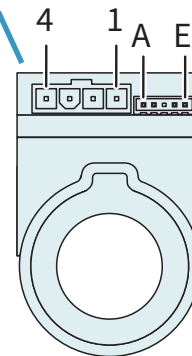

Ansicht: Motorstecker, steckseitig

BESTELLINFORMATIONEN

Artikel	Beschreibung	Artikelnummer
FM01-37-330_135_1CF37Sx120F-HP-BE02-MD01-N	Linearmodul, Hub max. 135 mm, doppelt gelagert	0150-4990
FM01-37-430_235_1CF37Sx120F-HP-BE02-MD01-N	Linearmodul, Hub max. 235 mm, doppelt gelagert	0150-4947
FM01-37-530_335_1CF37Sx120F-HP-BE02-MD01-N	Linearmodul, Hub max. 335 mm, doppelt gelagert	0150-4948
FM01-37-630_435_1CF37Sx120F-HP-BE02-MD01-N	Linearmodul, Hub max. 435 mm, doppelt gelagert	0150-4949
FM01-37-830_635_1CF37Sx120F-HP-BE02-MD01-N	Linearmodul, Hub max. 635 mm, doppelt gelagert	0150-4981
FM01-37-1030_835_1CF37Sx120F-HP-BE02-MD01-N	Linearmodul, Hub max. 835 mm, doppelt gelagert	0150-4982
FM01-37-1230_1035_1CF37Sx120F-HP-BE02-MD02-N	Linearmodul, Hub max. 1035 mm, doppelt gelagert	0150-4983
FM01-37-1430_1235_1CF37Sx120F-HP-BE02-MD02-N	Linearmodul, Hub max. 1235 mm, doppelt gelagert	0150-4984
FM01-37-1630_1435_1CF37Sx120F-HP-BE02-MD02-N	Linearmodul, Hub max. 1435 mm, doppelt gelagert	0150-4985
FM01-37-2030_1835_1CF37Sx120F-HP-BE02-MD02-N	Linearmodul, Hub max. 1835 mm, doppelt gelagert	0150-4986

FM01-48X150

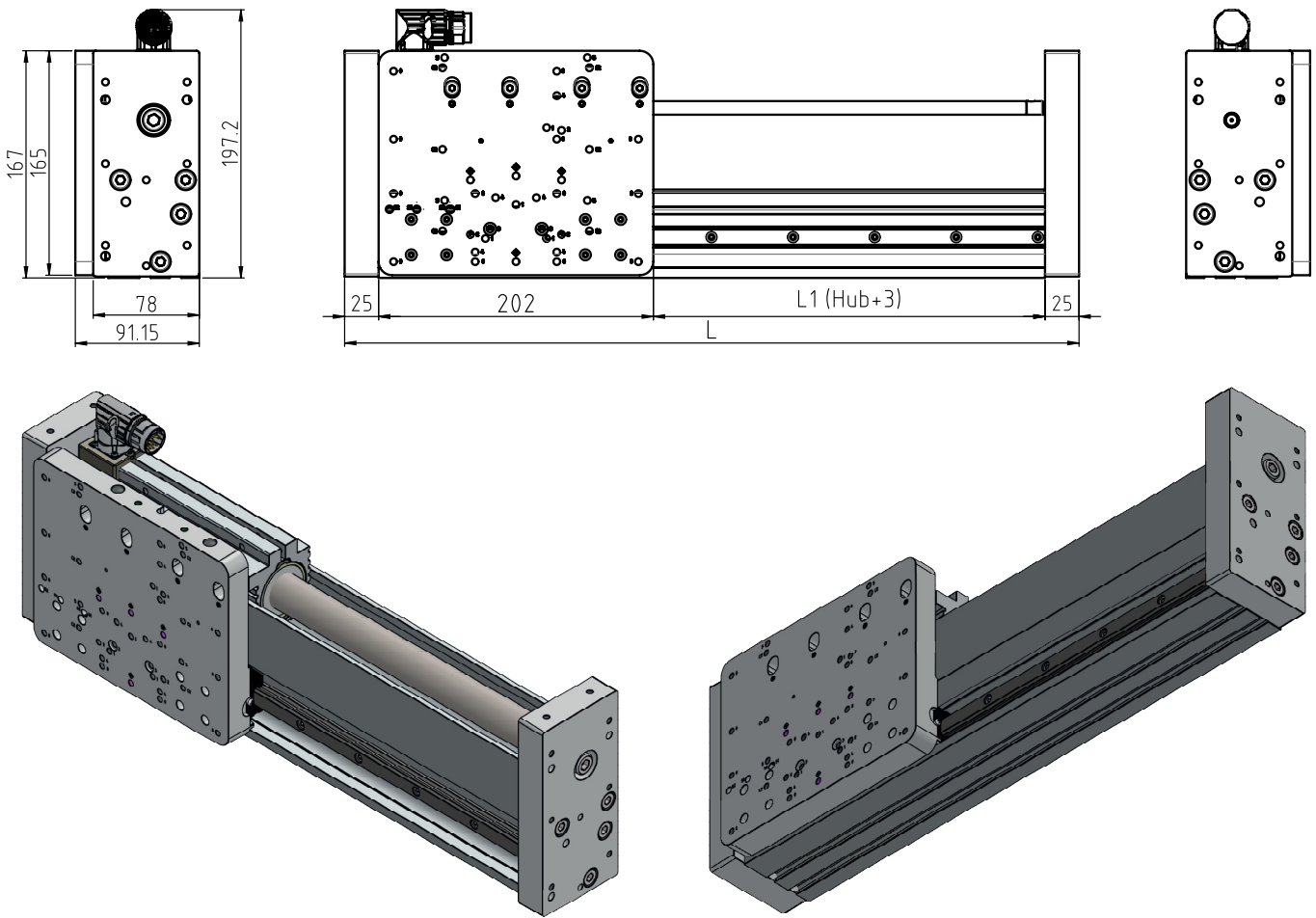

Abmessungen mm

Linearmodul	Hub H [mm (inch)]	Modullänge L [mm (inch)]	Bewegte Masse ¹⁾ [g (lb)]	Gesamtgewicht [g (lb)]
FM01-48-540_285_1CF48x150G-HP-BE02-MD01-C	285 (11.22)	540 (21.26)	4598 (8.46)	12267 (27.04)
FM01-48-660_405_1CF48x150G-HP-BE02-MD01-C	405 (15.94)	660 (25.98)	4598 (8.46)	13221 (29.15)
FM01-48-750_495_1CF48x150G-HP-BE02-MD01-C	495 (19.49)	750 (29.53)	4598 (8.46)	15044 (33.17)
FM01-48-840_585_1CF48x150G-HP-BE02-MD01-C	585 (23.03)	840 (33.07)	4598 (8.46)	14798 (32.62)
FM01-48-960_705_1CF48x150G-HP-BE02-MD01-C	705 (27.76)	960 (37.80)	4598 (8.46)	14494 (31.95)
FM01-48-1050_795_1CF48x150GHP-BE02-MD01-C	795 (31.30)	1050 (41.34)	4598 (8.46)	16622 (36.65)
FM01-48-1110_855_1CF48x150G-HP-BE02-MD02-C	855 (33.66)	1110 (44.88)	4598 (8.46)	17451 (38.47)
FM01-48-1170_915_1CF48x150G-HP-BE02-MD02-C	915 (36.02)	1170 (46.06)	4598 (8.46)	18020 (39.73)
FM01-48-1260_1005_1CF48x150G-HP-BE02-MD02-C	1005 (39.57)	1260 (49.61)	4598 (8.46)	18513 (40.81)
FM01-48-1440_1185_1CF48x150G-HP-BE02-MD02-C	1185 (45.65)	1440 (56.69)	4598 (8.46)	20051 (44.20)
FM01-48-1650_1395_1CF48x150G-HP-BE02-MD02-C	1395 (54.92)	1650 (64.96)	4598 (8.46)	21935 (48.36)
FM01-48-1860_1605_1CF48x150G-HP-BE02-MD02-C	1605 (63.19)	1860 (73.23)	4598 (8.46)	23635 (52.11)
FM01-48-2040_1785_1CF48x150G-HP-BE02-MD02-C	1785 (70.28)	2040 (80.31)	4598 (8.46)	25154 (55.46)
FM01-48-2250_1995_1CF48x150G-HP-BE02-MD02-C	1995 (78.54)	2250 (88.58)	4598 (8.46)	27050 (59.64)
FM01-48-2490_2235_1CF48x150G-HP-BE02-MD02-C	2235 (87.99)	2490 (98.03)	4598 (8.46)	29487 (65.01)

¹⁾ Masse: Montageplatte, Stator, Führungswagen

LEISTUNGSDATEN FM01-48X150

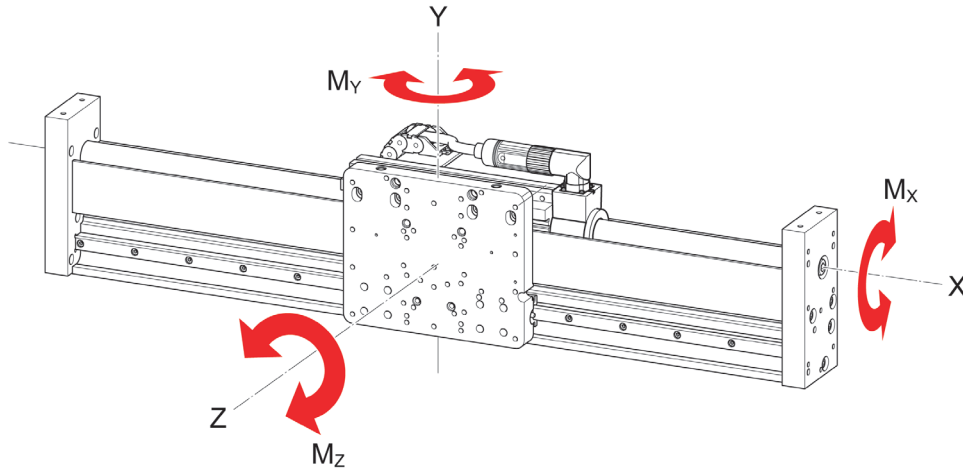

Leistungsdaten Linearmodule FM01-48x150			
Mechanische Daten			
Statische Traglast (pro Wagen)	N (lbf)	15400	(3462.1)
Dynamische Traglast (pro Wagen)	N (lbf)	8400	(1888.4)
Statisches Tragsmoment M_{x0}	Nm (lbf·in)	108	(955.9)
Statisches Tragsmoment $M_{y0/z0}$	Nm (lbf·in)	kann nicht auftreten	
Dynamisches Tragsmoment M_x	Nm (lbf·in)	108	(955.9)
Dynamisches Tragsmoment $M_{y/z}$	Nm (lbf·in)	kann nicht auftreten	
Reibung (geschätzt)	N (lbf)	10	(2.25)
Anzahl Führungswagen (Linearkugellager)		2	
Abstand zwischen den Führungswagen (Linearkugellager)	mm (in)	128	(5.04)
Abstand zwischen den Führungsschienen	mm (in)	-	-
Maximalkraft @ 72VDC	N (lbf)	360	(80.9)
Max. Dauerkraft	N (lbf)	100	(23)
Kraftkonstante	N/A _{pk} (lbf/A _{pk})	15.65	(3.51)
Geschwindigkeit			
Max. Geschw. @ 72VDC	m/s (in/s)	4.1	(169.9)
Positionssensorik			
Positionsauflösung	mm (in)	0.007	(0.0003)
Wiederholgenauigkeit	mm (in)	±0.05	(±0.002)
Positionsauflösung mit externen Sensor	mm (in)	0.001	(0.00004)
Wiederholgen. mit externen Sensor	mm (in)	±0.01	(±0.0004)
Linearität mit externen Sensor	mm (in)	±0.01	(±0.0004)
Elektrische Daten			
Maximalstrom @ 72VDC	A _{pk}	23	
Max. Dauerstrom	A _{pk}	6.7	
Anschlusswiderstand 25 °C / 150 °C	Ohm	0.81 / 1.2	
Anschlussinduktivität	mH	0.7	
Magnetische Periode	mm (in)	60	(2.35)
Thermische Daten			
Max. Wicklungstemperatur (Sensor)	°C	120	
Therm. Widerstand	K/W	1.5	
Therm. Zeitkonstante	s	970	

DURCHBIEGUNG

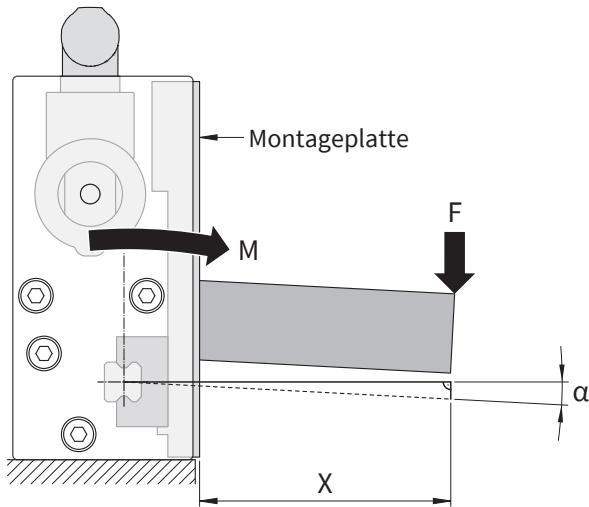

M = Drehmoment ($F \cdot x$)
 F = Kraft
 x = Hebelarm
 α = Durchbiegung

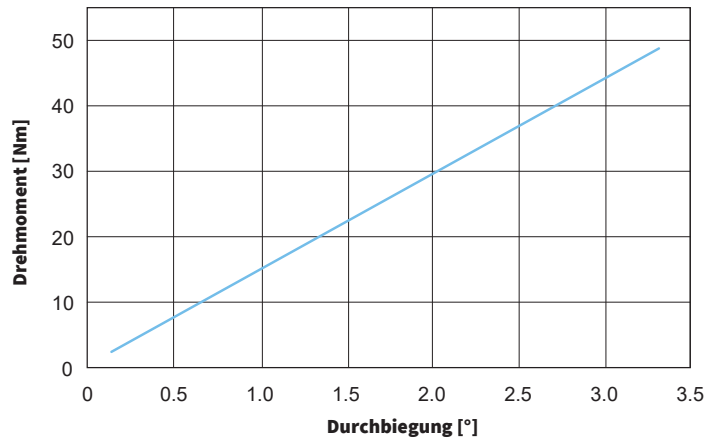

MATERIALANGABEN

Führungsprofil	Anodisiertes Aluminium
Montageplatte	Anodisiertes Aluminium
Endplatten	Anodisiertes Aluminium
Lager (Wagen)	Kunststoff, Aluminium, Metall
Profilschienenführung	Stahl gehärtet
Läufer	Chromstahl

STECKER

Motor Steckerbelegung	C-Stecker	Aderfarbe Motorkabel
Ph 1+	A	rot
Ph 1-	B	pink
Ph 2+	C	blau
Ph 2-	D	grau
+5VDC	E	weiss
GND	F	innerer Schirm
Sinus	G	gelb
Cosinus	H	grün
Temp.	L	schwarz
Schirm	Geh.	äusserer Schi.

C-Stecker

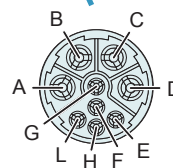

Ansicht: Motorstecker, steckseitig

BESTELLINFORMATIONEN

Artikel	Beschreibung	Artikelnummer
FM01-48-540_285_1CF48x150G-HP-BE02-MD01-C	Linearmodul, Hub max. 285 mm, doppelt gelagert	0150-5658
FM01-48-660_405_1CF48x150G-HP-BE02-MD01-C	Linearmodul, Hub max. 405 mm, doppelt gelagert	0150-5659
FM01-48-750_495_1CF48x150G-HP-BE02-MD01-C	Linearmodul, Hub max. 495 mm, doppelt gelagert	0150-5660
FM01-48-840_585_1CF48x150G-HP-BE02-MD01-C	Linearmodul, Hub max. 585 mm, doppelt gelagert	0150-5661
FM01-48-960_705_1CF48x150G-HP-BE02-MD01-C	Linearmodul, Hub max. 705 mm, doppelt gelagert	0150-5662
FM01-48-1050_795_1CF48x150GHP-BE02-MD01-C	Linearmodul, Hub max. 795 mm, doppelt gelagert	0150-5663
FM01-48-1110_855_1CF48x150G-HP-BE02-MD02-C	Linearmodul, Hub max. 855 mm, doppelt gelagert	0150-5664
FM01-48-1170_915_1CF48x150G-HP-BE02-MD02-C	Linearmodul, Hub max. 915 mm, doppelt gelagert	0150-5708
FM01-48-1260_1005_1CF48x150G-HP-BE02-MD02-C	Linearmodul, Hub max. 1005 mm, doppelt gelagert	0150-5665
FM01-48-1440_1185_1CF48x150G-HP-BE02-MD02-C	Linearmodul, Hub max. 1185 mm, doppelt gelagert	0150-5666
FM01-48-1650_1395_1CF48x150G-HP-BE02-MD02-C	Linearmodul, Hub max. 1395 mm, doppelt gelagert	0150-5667
FM01-48-1860_1605_1CF48x150G-HP-BE02-MD02-C	Linearmodul, Hub max. 1605 mm, doppelt gelagert	0150-5668
FM01-48-2040_1785_1CF48x150G-HP-BE02-MD02-C	Linearmodul, Hub max. 1785 mm, doppelt gelagert	0150-5669
FM01-48-2250_1995_1CF48x150G-HP-BE02-MD02-C	Linearmodul, Hub max. 1995 mm, doppelt gelagert	0150-5670
FM01-48-2490_2235_1CF48x150G-HP-BE02-MD02-C	Linearmodul, Hub max. 2235 mm, doppelt gelagert	0150-5671

FM01-48X240

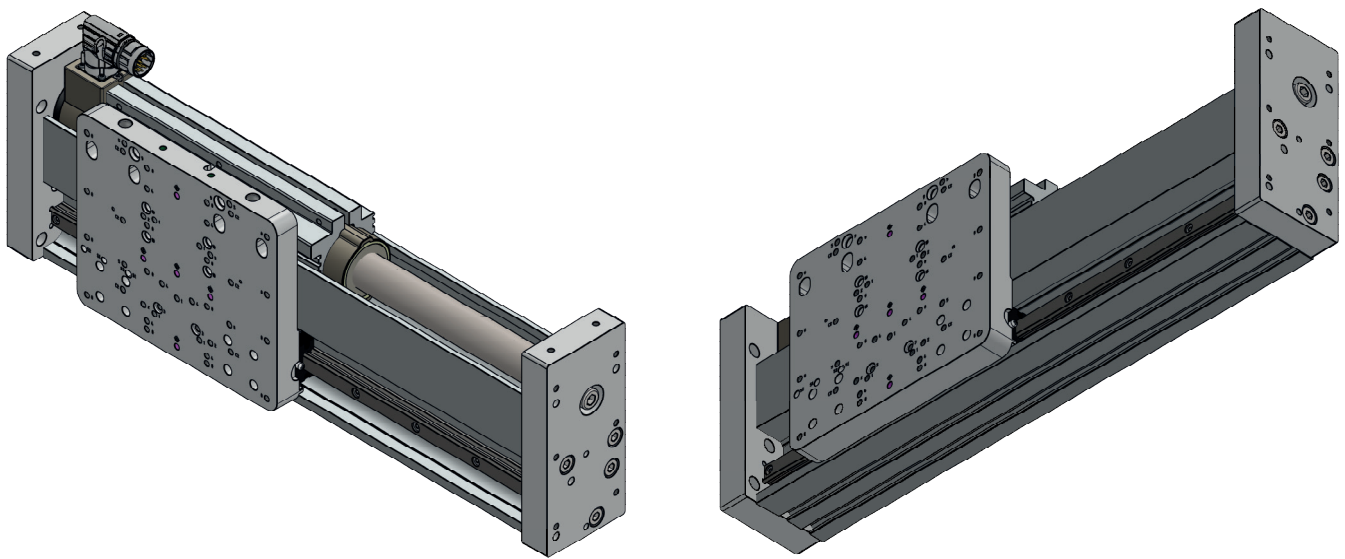
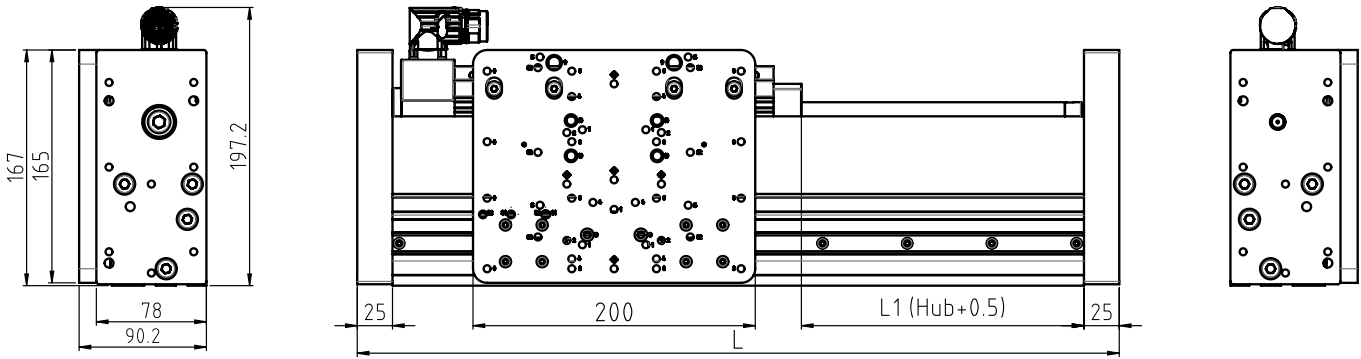

Abmessungen mm

Linearmodul	Hub H [mm (inch)]	Modüllänge L [mm (inch)]	Bewegte Masse ¹⁾ [g (lb)]	Gesamtgewicht [g (lb)]
FM01-48-540_200_1CF48x240F-HP-BE02-MD01-C	200 (7.57)	540 (21.26)	5546 (12.23)	13209 (29.12)
FM01-48-660_320_1CF48x240F-HP-BE02-MD01-C	320 (12.60)	660 (25.98)	5546 (12.23)	14164 (31.23)
FM01-48-750_410_1CF48x240F-HP-BE02-MD01-C	410 (16.14)	750 (29.53)	5546 (12.23)	15987 (35.26)
FM01-48-840_500_1CF48x240F-HP-BE02-MD01-C	500 (19.69)	840 (33.07)	5546 (12.23)	15740 (34.70)
FM01-48-960_620_1CF48x240F-HP-BE02-MD01-C	620 (24.41)	960 (37.80)	5546 (12.23)	15436 (34.03)
FM01-48-1050_710_1CF48x240F-HP-BE02-MD01-C	710 (27.95)	1050 (41.34)	5546 (12.23)	17565 (38.72)
FM01-48-1170_830_1CF48x240F-HP-BE02-MD02-C	830 (32.68)	1170 (46.06)	5546 (12.23)	18992 (41.87)
FM01-48-1260_920_1CF48x240F-HP-BE02-MD02-C	920 (36.22)	1260 (49.61)	5546 (12.23)	19456 (42.89)
FM01-48-1440_1100_1CF48x240F-HP-BE02-MD02-C	1100 (43.31)	1440 (56.69)	5546 (12.23)	20994 (46.28)
FM01-48-1650_1310_1CF48x240F-HP-BE02-MD02-C	1310 (51.57)	1650 (64.96)	5546 (12.23)	22878 (50.44)
FM01-48-1860_1520_1CF48x240F-HP-BE02-MD02-C	1520 (59.84)	1860 (73.23)	5546 (12.23)	24578 (54.19)
FM01-48-2040_1700_1CF48x240F-HP-BE02-MD02-C	1700 (66.93)	2040 (80.31)	5546 (12.23)	26098 (57.54)
FM01-48-2250_1910_1CF48x240F-HP-BE02-MD02-C	1910 (75.20)	2250 (88.58)	5546 (12.23)	27993 (61.71)
FM01-48-2490_2150_1CF48x240F-HP-BE02-MD02-C	2150 (84.65)	2490 (98.03)	5546 (12.23)	30430 (67.09)

¹⁾ Masse: Montageplatte, Stator, Führungswagen

LEISTUNGSDATEN FM01-48X240

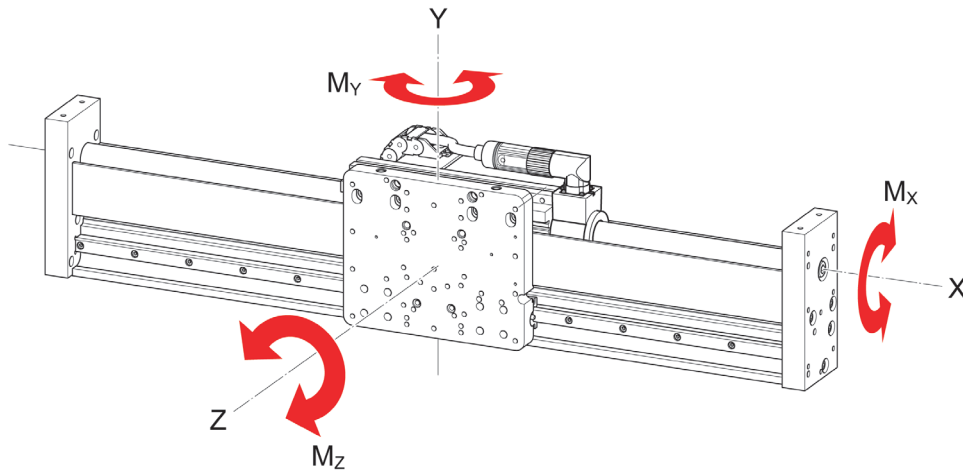

Leistungsdaten Linearmodule FM01-48x240			
Mechanische Daten			
Statische Traglast (pro Wagen)	N (lbf)	15400	(3462.1)
Dynamische Traglast (pro Wagen)	N (lbf)	8400	(1888.4)
Statisches Tragsmoment M_{x0}	Nm (lbf·in)	112	(991.3)
Statisches Tragsmoment $M_{y0/z0}$	Nm (lbf·in)	kann nicht auftreten	
Dynamisches Tragsmoment M_x	Nm (lbf·in)	108	(955.9)
Dynamisches Tragsmoment $M_{y/z}$	Nm (lbf·in)	kann nicht auftreten	
Reibung (geschätzt)	N (lbf)	10	(2.25)
Anzahl Führungswagen (Linearkugellager)		2	
Abstand zwischen den Führungswagen (Linearkugellager)	mm (in)	128	(5.04)
Abstand zwischen den Führungsschienen	mm (in)	-	-
Maximalkraft @ 72VDC	N (lbf)	572	(129)
Max. Dauerkraft	N (lbf)	170	(38)
Kraftkonstante	N/A _{pk} (lbf/A _{pk})	22	(4.95)
Geschwindigkeit			
Max. Geschw. @ 72VDC	m/s (in/s)	2.9	(119.9)
Positionssensorik			
Positionsauflösung	mm (in)	0.007	(0.0003)
Wiederholgenauigkeit	mm (in)	±0.05	(±0.002)
Positionsauflösung mit externen Sensor	mm (in)	0.001	(0.00004)
Wiederholgen. mit externen Sensor	mm (in)	±0.01	(±0.0004)
Linearität mit externen Sensor	mm (in)	±0.01	(±0.0004)
Elektrische Daten			
Maximalstrom @ 72VDC	A _{pk}	25.9	
Max. Dauerstrom	A _{pk}	7.7	
Anschlusswiderstand 25 °C / 150 °C	Ohm	0.97 / 1.4	
Anschlussinduktivität	mH	1.1	
Magnetische Periode	mm (in)	60	(2.35)
Thermische Daten			
Max. Wicklungstemperatur (Sensor)	°C	120	
Therm. Widerstand	K/W	0.95	
Therm. Zeitkonstante	s	970	

DURCHBIEGUNG

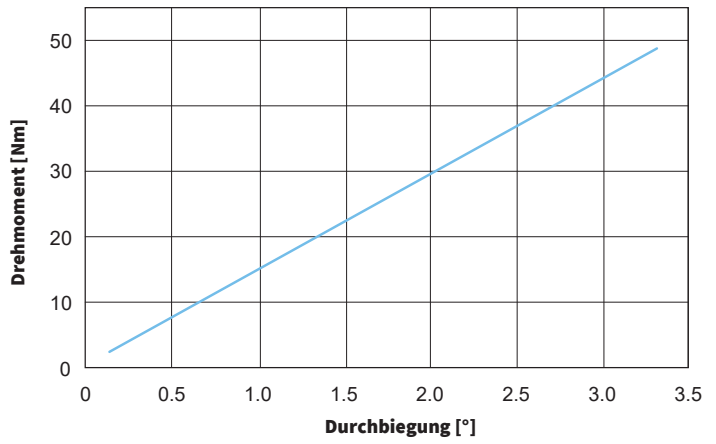
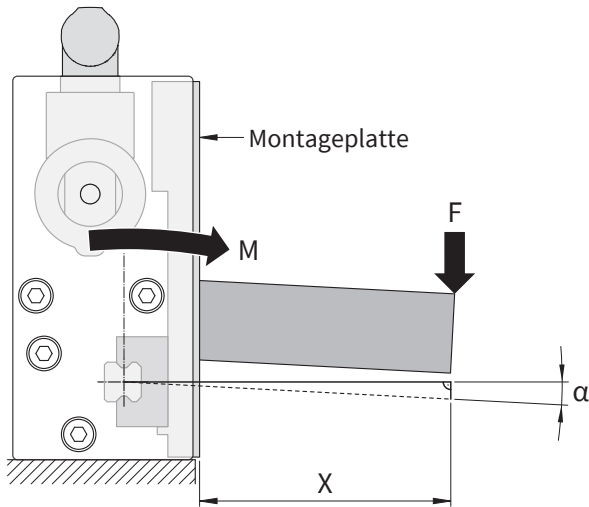

M = Drehmoment ($F \cdot x$)
 F = Kraft
 x = Hebelarm
 α = Durchbiegung

MATERIALANGABEN

Führungsprofil	Anodisiertes Aluminium
Montageplatte	Anodisiertes Aluminium
Endplatten	Anodisiertes Aluminium
Lager (Wagen)	Kunststoff, Aluminium, Metall
Profilschienenführung	Stahl gehärtet
Läufer	Chromstahl

STECKER

Motor Steckerbelegung	C-Stecker	Aderfarbe Motorkabel
Ph 1+	A	rot
Ph 1-	B	pink
Ph 2+	C	blau
Ph 2-	D	grau
+5VDC	E	weiss
GND	F	innerer Schirm
Sinus	G	gelb
Cosinus	H	grün
Temp.	L	schwarz
Schirm	Geh.	äusserer Schi.

C-Stecker

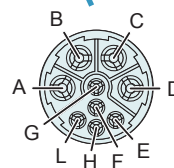

Ansicht: Motorstecker, steckseitig

BESTELLINFORMATIONEN

Artikel	Beschreibung	Artikelnummer
FM01-48-540_200_1CF48x240F-HP-BE02-MD01-C	Linearmodul, Hub max. 200 mm, doppelt gelagert	0150-5321
FM01-48-660_320_1CF48x240F-HP-BE02-MD01-C	Linearmodul, Hub max. 320 mm, doppelt gelagert	0150-5322
FM01-48-750_410_1CF48x240F-HP-BE02-MD01-C	Linearmodul, Hub max. 410 mm, doppelt gelagert	0150-5550
FM01-48-840_500_1CF48x240F-HP-BE02-MD01-C	Linearmodul, Hub max. 500 mm, doppelt gelagert	0150-5323
FM01-48-960_620_1CF48x240F-HP-BE02-MD01-C	Linearmodul, Hub max. 620 mm, doppelt gelagert	0150-5551
FM01-48-1050_710_1CF48x240F-HP-BE02-MD01-C	Linearmodul, Hub max. 710 mm, doppelt gelagert	0150-5324
FM01-48-1170_830_1CF48x240F-HP-BE02-MD02-C	Linearmodul, Hub max. 830 mm, doppelt gelagert	0150-5707
FM01-48-1260_920_1CF48x240F-HP-BE02-MD02-C	Linearmodul, Hub max. 920 mm, doppelt gelagert	0150-5325
FM01-48-1440_1100_1CF48x240F-HP-BE02-MD02-C	Linearmodul, Hub max. 1100 mm, doppelt gelagert	0150-5326
FM01-48-1650_1310_1CF48x240F-HP-BE02-MD02-C	Linearmodul, Hub max. 1310 mm, doppelt gelagert	0150-5327
FM01-48-1860_1520_1CF48x240F-HP-BE02-MD02-C	Linearmodul, Hub max. 1520 mm, doppelt gelagert	0150-5328
FM01-48-2040_1700_1CF48x240F-HP-BE02-MD02-C	Linearmodul, Hub max. 1700 mm, doppelt gelagert	0150-5329
FM01-48-2250_1910_1CF48x240F-HP-BE02-MD02-C	Linearmodul, Hub max. 1910 mm, doppelt gelagert	0150-5330
FM01-48-2490_2150_1CF48x240F-HP-BE02-MD02-C	Linearmodul, Hub max. 2150 mm, doppelt gelagert	0150-5331

FM01-48X360

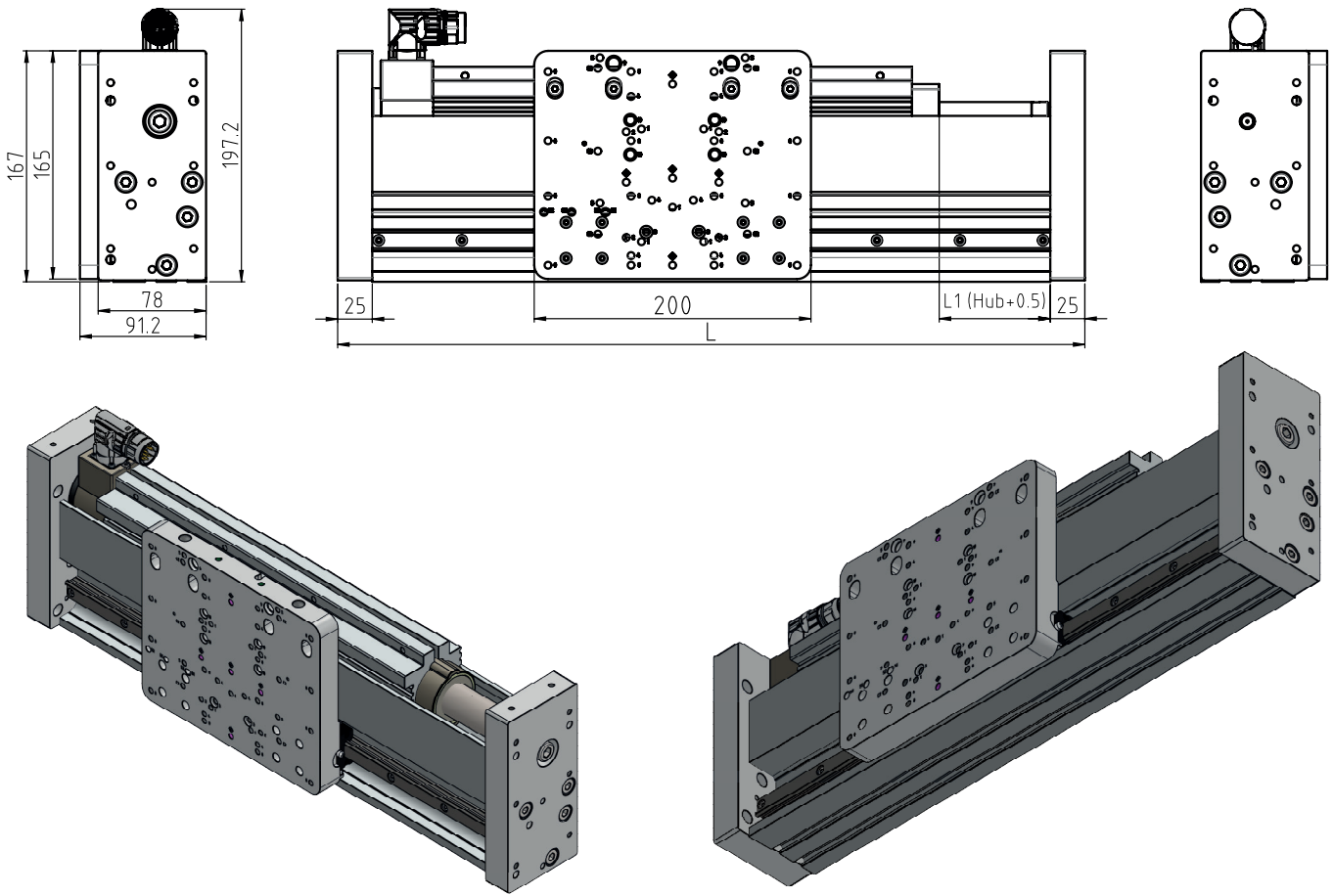

Linearmodul	Hub H [mm (inch)]	Modüllänge L [mm (inch)]	Bewegte Masse ¹⁾ [g (lb)]	Gesamtgewicht [g (lb)]
FM01-48-540_80_1CF48x360F-HP-BE02-MD01-C	80 (3.15)	540 (21.26)	6804 (15.00)	14413 (31.78)
FM01-48-660_200_1CF48x360F-HP-BE02-MD01-C	200 (7.87)	660 (25.98)	6804 (15.00)	15367 (33.88)
FM01-48-750_290_1CF48x360F-HP-BE02-MD01-C	290 (11.42)	750 (29.53)	6804 (15.00)	16190 (35.69)
FM01-48-840_380_1CF48x360F-HP-BE02-MD01-C	380 (14.96)	840 (33.07)	6804 (15.00)	16944 (37.36)
FM01-48-960_500_1CF48x360F-HP-BE02-MD01-C	500 (19.69)	960 (37.80)	6804 (15.00)	17640 (38.89)
FM01-48-1050_590_1CF48x360F-HP-BE02-MD01-C	590 (23.23)	1050 (41.34)	6804 (15.00)	18768 (41.38)
FM01-48-1110_650_1CF48x360F-HP-BE02-MD02-C	650 (25.59)	1110 (43.70)	6804 (15.00)	19274 (42.49)
FM01-48-1170_710_1CF48x360F-HP-BE02-MD02-C	710 (27.95)	1170 (46.06)	6804 (15.00)	20800 (48.86)
FM01-48-1260_800_1CF48x360F-HP-BE02-MD02-C	800 (31.50)	1260 (49.61)	6804 (15.00)	21660 (47.75)
FM01-48-1440_980_1CF48x360F-HP-BE02-MD02-C	980 (38.58)	1440 (56.69)	6804 (15.00)	22197 (48.94)
FM01-48-1650_1190_1CF48x360F-HP-BE02-MD02-C	1190 (46.85)	1650 (64.96)	6804 (15.00)	24081 (53.09)
FM01-48-1860_1400_1CF48x360F-HP-BE02-MD02-C	1400 (55.12)	1860 (73.23)	6804 (15.00)	25781 (56.84)
FM01-48-2040_1580_1CF48x360F-HP-BE02-MD02-C	1580 (62.20)	2040 (80.31)	6804 (15.00)	27301 (60.19)
FM01-48-2250_1790_1CF48x360F-HP-BE02-MD02-C	1790 (70.47)	2250 (88.58)	6804 (15.00)	29335 (64.67)
FM01-48-2490_2030_1CF48x360F-HP-BE02-MD02-C	2030 (79.92)	2490 (98.03)	6804 (15.00)	31792 (70.09)

¹⁾ Masse: Montageplatte, Stator, Führungswagen

LEISTUNGSDATEN FM01-48X360

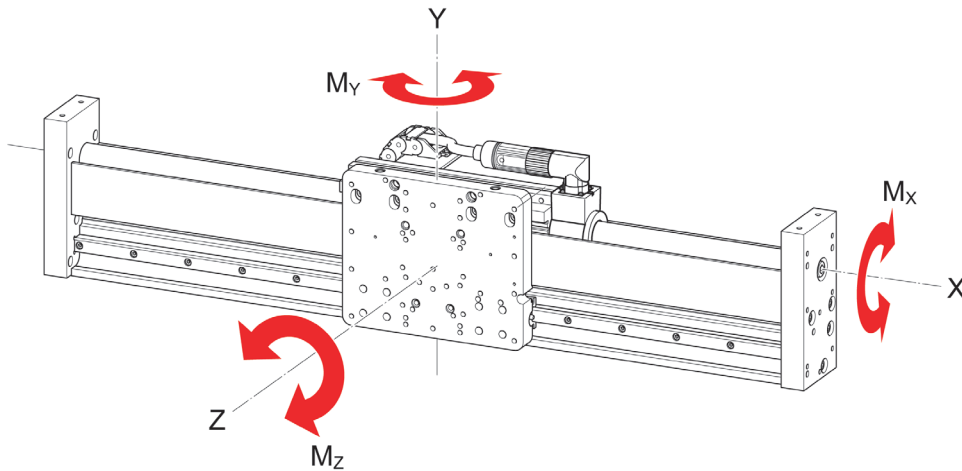

Leistungsdaten Linearmodule FM01-48x360				
Mechanische Daten				
Statische Traglast (pro Wagen)	N (lbf)		15400	(3462.1)
Dynamische Traglast (pro Wagen)	N (lbf)		8400	(1888.4)
Statisches Tragemoment M_{x0}	Nm (lbfin)		112	(991.3)
Statisches Tragemoment $M_{y0/z0}$	Nm (lbfin)		112	(991.3)
Dynamisches Tragemoment M_x	Nm (lbfin)		112	(991.3)
Dynamisches Tragemoment $M_{y/z}$	Nm (lbfin)		90	(796.6)
Reibung (geschätzt)	N (lbf)		24	(5.4)
Anzahl Führungswagen (Linearkugellager)			4	
Abstand zwischen den Führungswagen (Linearkugellager)	mm (in)		66	(2.6)
Abstand zwischen den Führungsschienen	mm (in)		-	-
Maximalkraft @ 72VDC	N (lbf)		1020	(229)
Max. Dauerkraft	N (lbf)		170	(38)
Kraftkonstante	N/A _{pk} (lbf/A _{pk})		22	(4.95)
Geschwindigkeit				
Max. Geschw. @ 72VDC	m/s (in/s)		2.9	(119.9)
Positionssensorik				
Positionsauflösung	mm (in)		0.007	(0.0003)
Wiederholgenauigkeit	mm (in)		±0.05	(±0.002)
Positionsauflösung mit externen Sensor	mm (in)		0.001	(0.00004)
Wiederholgen. mit externen Sensor	mm (in)		±0.01	(±0.0004)
Linearität mit externen Sensor	mm (in)		±0.01	(±0.0004)
Elektrische Daten				
Maximalstrom @ 72VDC	A _{pk}		25.9	
Max. Dauerstrom	A _{pk}		7.7	
Anschlusswiderstand 25 °C / 150 °C	Ohm		1.4 / 1.9	
Anschlussinduktivität	mH		1.6	
Magnetische Periode	mm (in)		60	(2.35)
Thermische Daten				
Max. Wicklungstemperatur (Sensor)	°C		90	
Therm. Widerstand	K/W		0.72	
Therm. Zeitkonstante	s		1000	

DURCHBIEGUNG

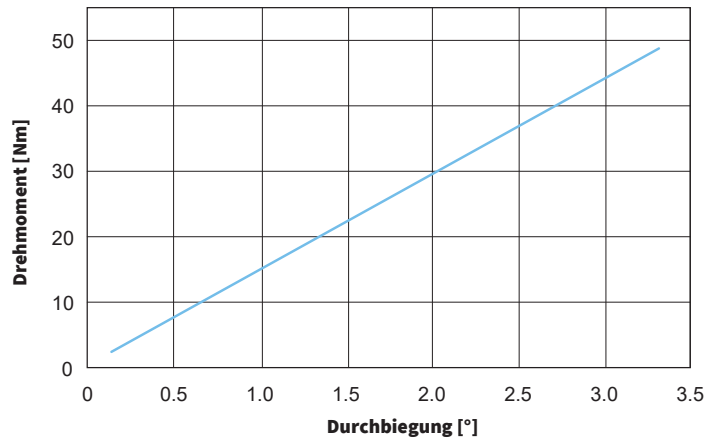
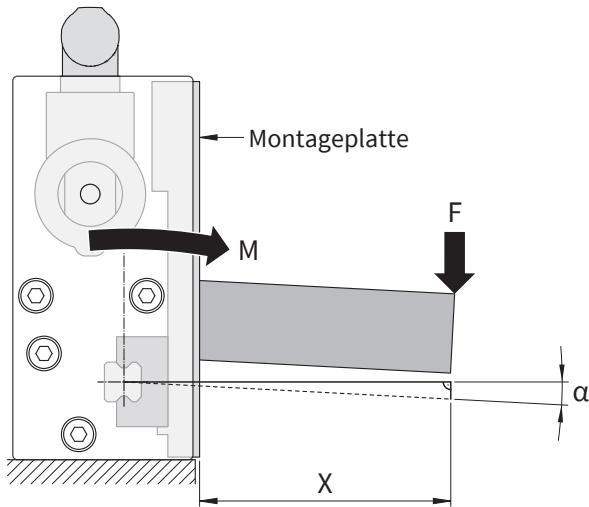

M = Drehmoment ($F \cdot x$)
 F = Kraft
 x = Hebelarm
 α = Durchbiegung

MATERIALANGABEN

Führungsprofil	Anodisiertes Aluminium
Montageplatte	Anodisiertes Aluminium
Endplatten	Anodisiertes Aluminium
Lager (Wagen)	Kunststoff, Aluminium, Metall
Profilschienenführung	Stahl gehärtet
Läufer	Chromstahl

STECKER

Motor Steckerbelegung	C-Stecker	Aderfarbe Motorkabel
Ph 1+	A	rot
Ph 1-	B	pink
Ph 2+	C	blau
Ph 2-	D	grau
+5VDC	E	weiss
GND	F	innerer Schirm
Sinus	G	gelb
Cosinus	H	grün
Temp.	L	schwarz
Schirm	Geh.	äusserer Schi.

C-Stecker

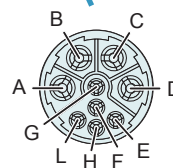

Ansicht: Motorstecker, steckseitig

BESTELLINFORMATIONEN

Artikel	Beschreibung	Artikelnummer
FM01-48-540_80_1CF48x360F-HP-BE02-MD01-C	Linearmodul, Hub max. 80 mm, doppelt gelagert	0150-5332
FM01-48-660_200_1CF48x360F-HP-BE02-MD01-C	Linearmodul, Hub max. 200 mm, doppelt gelagert	0150-5342
FM01-48-750_290_1CF48x360F-HP-BE02-MD01-C	Linearmodul, Hub max. 290 mm, doppelt gelagert	0150-5552
FM01-48-840_380_1CF48x360F-HP-BE02-MD01-C	Linearmodul, Hub max. 380 mm, doppelt gelagert	0150-5343
FM01-48-960_500_1CF48x360F-HP-BE02-MD01-C	Linearmodul, Hub max. 500 mm, doppelt gelagert	0150-5553
FM01-48-1050_590_1CF48x360F-HP-BE02-MD01-C	Linearmodul, Hub max. 590 mm, doppelt gelagert	0150-5344
FM01-48-1110_650_1CF48x360F-HP-BE02-MD02-C	Linearmodul, Hub max. 650 mm, doppelt gelagert	0150-5554
FM01-48-1170_710_1CF48x360F-HP-BE02-MD02-C	Linearmodul, Hub max. 710 mm, doppelt gelagert	0150-5709
FM01-48-1260_800_1CF48x360F-HP-BE02-MD02-C	Linearmodul, Hub max. 800 mm, doppelt gelagert	0150-5345
FM01-48-1440_980_1CF48x360F-HP-BE02-MD02-C	Linearmodul, Hub max. 980 mm, doppelt gelagert	0150-5346
FM01-48-1650_1190_1CF48x360F-HP-BE02-MD02-C	Linearmodul, Hub max. 1190 mm, doppelt gelagert	0150-5347
FM01-48-1860_1400_1CF48x360F-HP-BE02-MD02-C	Linearmodul, Hub max. 1400 mm, doppelt gelagert	0150-5348
FM01-48-2040_1580_1CF48x360F-HP-BE02-MD02-C	Linearmodul, Hub max. 1580 mm, doppelt gelagert	0150-5349
FM01-48-2250_1790_1CF48x360F-HP-BE02-MD02-C	Linearmodul, Hub max. 1790 mm, doppelt gelagert	0150-5555
FM01-48-2490_2030_1CF48x360F-HP-BE02-MD02-C	Linearmodul, Hub max. 2030 mm, doppelt gelagert	0150-5556

MOTORKABEL FÜR FM01-37

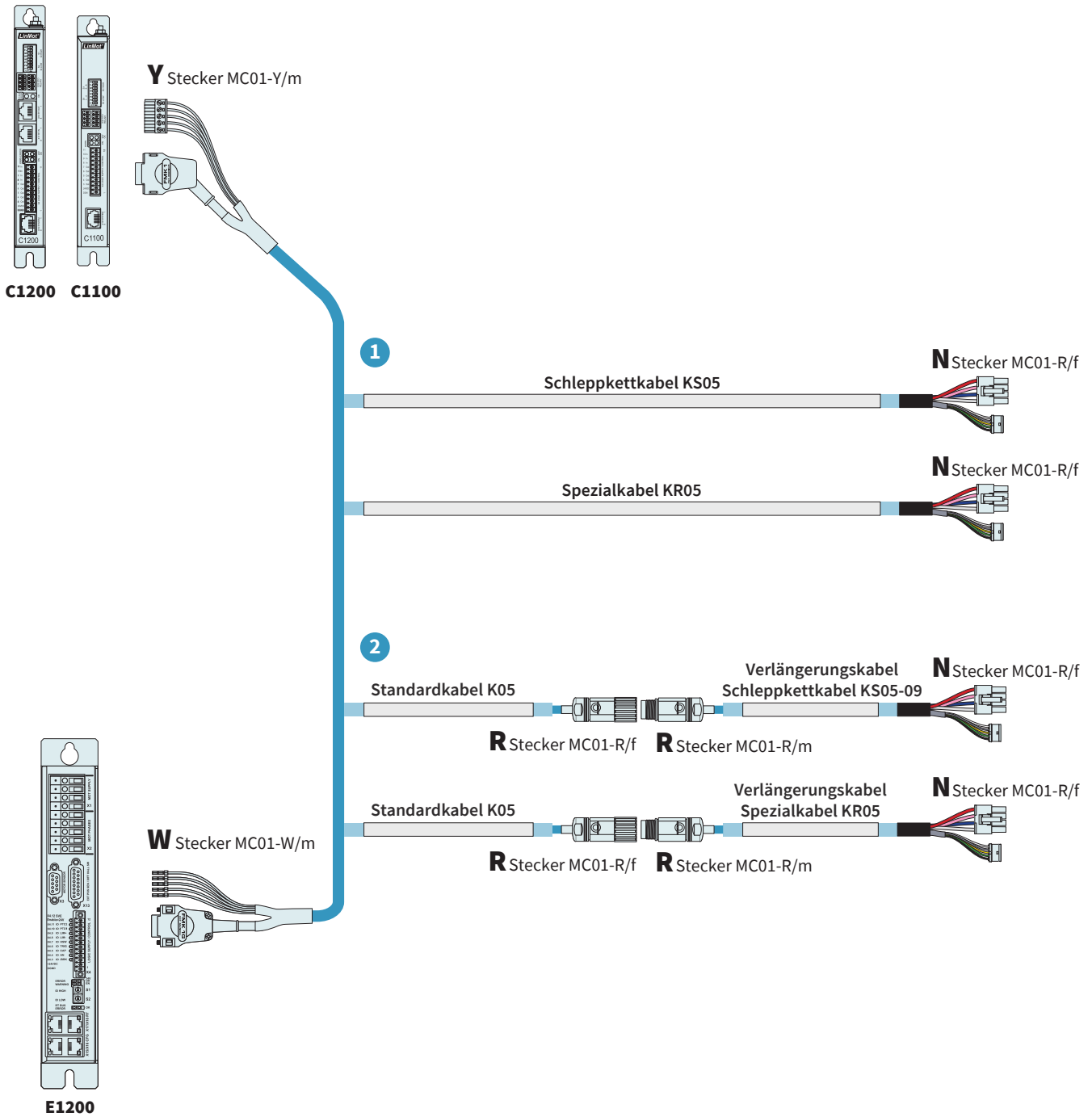

13

OPTION 1: DIREKTES VERKABELN

SCHLEPPKETTKABEL		
Artikel	Beschreibung	Artikelnummer
KS05-W/N-2	Schleppkettkabel W/N, 2 m	0150-2296
KS05-W/N-4	Schleppkettkabel W/N, 4 m	0150-2297
KS05-W/N-6	Schleppkettkabel W/N, 6 m	0150-2298
KS05-W/N-8	Schleppkettkabel W/N, 8 m	0150-2299
KS05-W/N-	Schleppkettkabel W/N, Länge auf Mass	0150-3412
KS05-Y/N-2	Schleppkettkabel Y/N, 2 m	0150-2442
KS05-Y/N-4	Schleppkettkabel Y/N, 4 m	0150-2443
KS05-Y/N-6	Schleppkettkabel Y/N, 6 m	0150-2444
KS05-Y/N-8	Schleppkettkabel Y/N, 8 m	0150-2445
KS05-Y-Fe/N-	Schleppkettkabel Y/N, Länge auf Mass	0150-3509

ROBOTERKABEL		
Artikel	Beschreibung	Artikelnummer
KR05-W/N-	Spezialkabel W/N, Länge auf Mass	0150-3406
KR05-Y-Fe/N-	Spezialkabel Y-Fe/N, Länge auf Mass	0150-3514

OPTION 2: INDIRECTES VERKABELN MIT VERLÄNGERUNG

VERLÄNGERUNGSKABEL		
Artikel	Beschreibung	Artikelnummer
KS05-09-R/N-1.5	Schleppkettkabel R/N 1.5 m (für Führungen)	0150-3880
KS05-09-R/N-2	Schleppkettkabel R/N 2 m (für Führungen)	0150-3881
KS05-09-R/N-3	Schleppkettkabel R/N 3 m (für Führungen)	0150-3882
KS05-R/N-	Schleppkettkabel R/N, Länge auf Mass	0150-3486
KR05-R/N-	Spezialkabel R/N, Länge auf Mass	0150-3757

STANDARDKABEL		
Artikel	Beschreibung	Artikelnummer
K05-W/R-2	Motorkabel W/R, 2 m	0150-2119
K05-W/R-3	Motorkabel W/R, 3 m	0150-2459
K05-W/R-3.5	Motorkabel W/R, 3.5 m	0150-2481
K05-W/R-4	Motorkabel W/R, 4 m	0150-2120
K05-W/R-6	Motorkabel W/R, 6 m	0150-2121
K05-W/R-8	Motorkabel W/R, 8 m	0150-2122
K05-W/R-10	Motorkabel W/R, 10 m	0150-2132
K05-W/R-	Motorkabel W/R, Länge auf Mass	0150-3262
K05-Y/R-2	Motorkabel Y/R, 2 m	0150-2421
K05-Y/R-3	Motorkabel Y/R, 3 m	0150-4854
K05-Y/R-4	Motorkabel Y/R, 4 m	0150-2422
K05-Y/R-6	Motorkabel Y/R, 6 m	0150-2423
K05-Y/R-8	Motorkabel Y/R, 8 m	0150-2424
K05-Y-Fe/R-	Motorkabel Y/R, Länge auf Mass	0150-3501

MOTORKABEL FÜR FM01-48

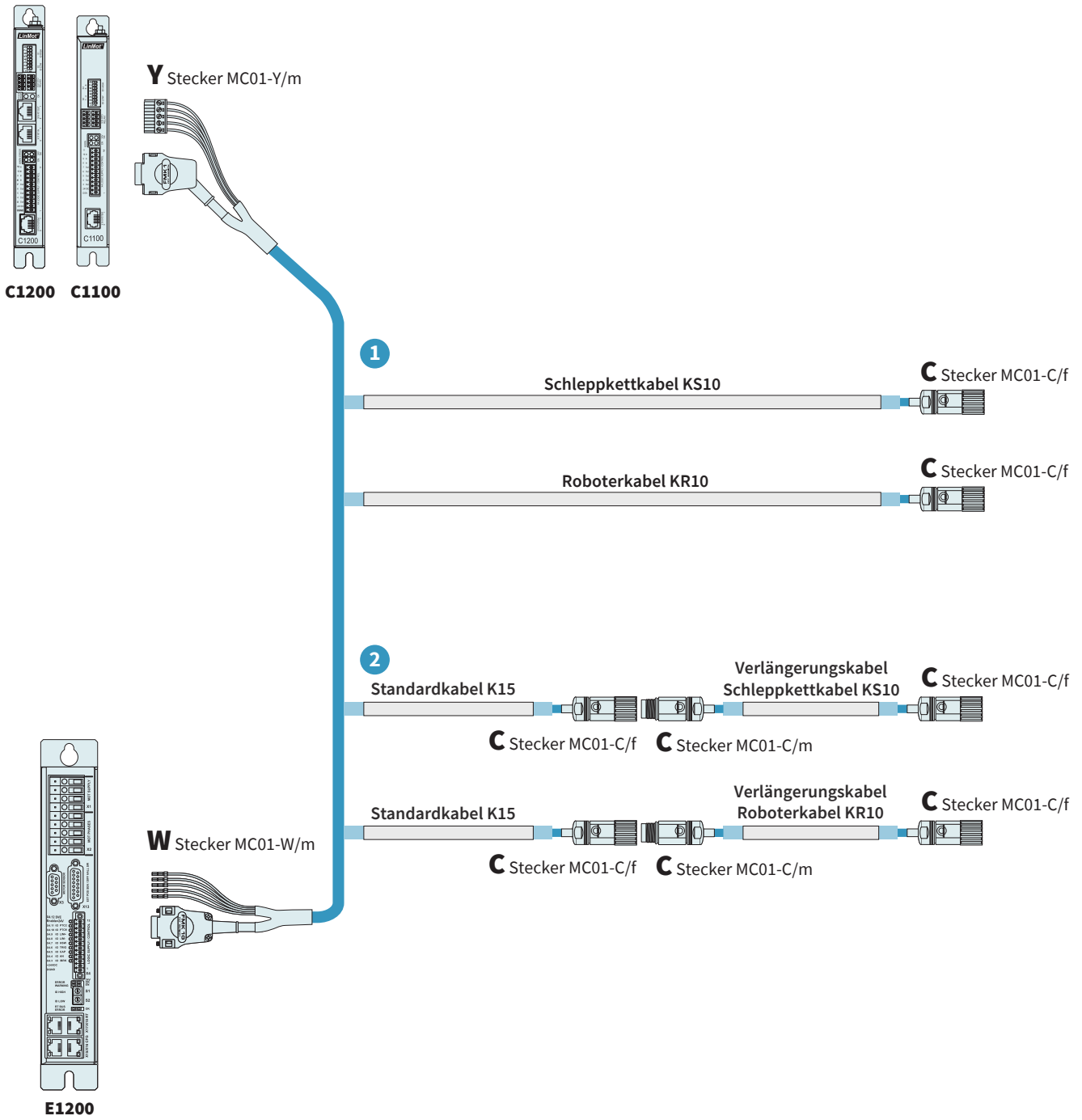

13

OPTION 1: DIREKTES VERKABELN

SCHLEPPKETTKABEL		
Artikel	Beschreibung	Artikelnummer
KS10-W/C-4	Schleppkettkabel W/C, 4 m	0150-1807
KS10-W/C-5	Schleppkettkabel W/C, 5 m	0150-1860
KS10-W/C-6	Schleppkettkabel W/C, 6 m	0150-1858
KS10-W/C-8	Schleppkettkabel W/C, 8 m	0150-1808
KS10-W/C-	Schleppkettkabel W/C, Länge auf Mass	0150-3139
KS10-Y/C-4	Schleppkettkabel Y/C, 4 m	0150-2439
KS10-Y/C-6	Schleppkettkabel Y/C, 6 m	0150-2440
KS10-Y/C-8	Schleppkettkabel Y/C, 8 m	0150-2441
KS10-Y/C-	Schleppkettkabel Y-Fe/C, Länge auf Mass	0150-3511

ROBOTERKABEL		
Artikel	Beschreibung	Artikelnummer
KR10-W/C-	Roboterkabel W/C, Länge auf Mass	0150-3199
KR10-Y-Fe/C-	Roboterkabel Y-Fe/C, Länge auf Mass	0150-3515

OPTION 2: INDIREKTES VERKABELN MIT VERLÄNGERUNG

VERLÄNGERUNGSKABEL		
Artikel	Beschreibung	Artikelnummer
KS10-C/C-2	Schleppkettkabel C/C, 2 m	0150-1816
KS10-C/C-4	Schleppkettkabel C/C, 4 m	0150-1817
KS10-C/C-	Schleppkettkabel C/C, Länge auf Mass	0150-3206
KR10-C/C-	Spezialkabel C/C, Länge auf Mass	0150-3222

STANDARDKABEL		
Artikel	Beschreibung	Artikelnummer
K15-W/C-2	Motorkabel W/C, 2 m	0150-1811
K15-W/C-4	Motorkabel W/C, 4 m	0150-1801
K15-W/C-6	Motorkabel W/C, 6 m	0150-1802
K15-W/C-8	Motorkabel W/C, 8 m	0150-1803
K15-W/C-	Motorkabel W/C, Länge auf Mass	0150-3131
K15-Y/C-2	Motorkabel Y/C, 2 m	0150-2429
K15-Y/C-4	Motorkabel Y/C, 4 m	0150-2430
K15-Y/C-6	Motorkabel Y/C, 6 m	0150-2431
K15-Y/C-8	Motorkabel Y/C, 8 m	0150-2432
K15-Y-Fe/C-	Motorkabel Y-Fe/C, Länge auf Mass	0150-3506

SCHLEPPKETTEN KITS

Mithilfe der von LinMot angebotenen Schleppketten Kits kann das Motorkabel sowie weitere Kabel oder Schläuche optimal geführt, geschützt und der min. Biegeradius eingehalten werden.

Die aus Kunststoff gefertigten Schleppketten ermöglichen einen sehr ruhigen Lauf der Kabel und sind in verschiedenen Längen verfügbar. Das Kit besteht aus der Schleppkette, der Winkelplatte und dem dazugehörigen Befestigungsmaterial. Die Kabel oder Schläuche lassen sich einfach durch das Öffnen eines Trennstegs einlegen.

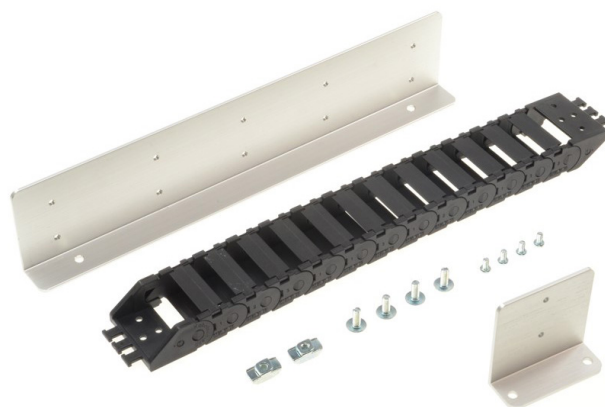

Artikel	Beschreibung	Artikelnummer
F01-TC300-37	Schleppketten-Kit für FM01-37 (Art-Nr. 0150-4980, 0150-4990), Länge 300 mm	0150-5457
F01-TC400-37	Schleppketten-Kit für FM01-37 (Art-Nr. 0150-4988, 0150-4947), Länge 400 mm	0150-5456
F01-TC500-37	Schleppketten-Kit für FM01-37 (Art-Nr. 0150-4989, 0150-4948), Länge 500 mm	0150-5455
F01-TC600-37	Schleppketten-Kit für FM01-37 (Art-Nr. 0150-4991, 0150-4949), Länge 600 mm	0150-5439
F01-TC800-37	Schleppketten-Kit für FM01-37 (Art-Nr. 0150-4992, 0150-4981), Länge 800 mm	0150-5440
F01-TC1000-37	Schleppketten-Kit für FM01-37 (Art-Nr. 0150-4993, 0150-4982), Länge 1000 mm	0150-5441
F01-TC1200-37	Schleppketten-Kit für FM01-37 (Art-Nr. 0150-4994, 0150-4983), Länge 1200 mm	0150-5442
F01-TC1400-37	Schleppketten-Kit für FM01-37 (Art-Nr. 0150-4995, 0150-4984), Länge 1400 mm	0150-5443
F01-TC1600-37	Schleppketten-Kit für FM01-37 (Art-Nr. 0150-4996, 0150-4985), Länge 1600 mm	0150-5444
F01-TC2000-37	Schleppketten-Kit für FM01-37 (Art-Nr. 0150-4997, 0150-4986), Länge 2000 mm	0150-5445

Artikel	Beschreibung	Artikelnummer
FM01-TC500-48x18	Schleppketten-Kit für FM01-48 (Art-Nr. 0150-5658, 0150-5321, 0150-5332), Länge 500 mm	0150-4987
FM01-TC600-48x18	Schleppketten-Kit für FM01-48 (Art-Nr. 0150-5659, 0150-5322, 0150-5342), Länge 600 mm	0150-5056
FM01-TC800-48x18	Schleppketten-Kit für FM01-48 (Art-Nr. 0150-5660, 0150-5661, 0150-5550, 0150-5323, 0150-5552, 0150-5343), Länge 700 mm	0150-5057
FM01-TC1000-48x18	Schleppketten-Kit für FM01-48 (Art-Nr. 0150-5662, 0150-5663, 0150-5551, 0150-5324, 0150-5553, 0150-5344), Länge 800 mm	0150-5058
FM01-TC1200-48x18	Schleppketten-Kit für FM01-48 (Art-Nr. 0150-5664, 0150-5708, 0150-5665, 0150-6812, 0150-5707, 0150-5325, 0150-5554, 0150-5709), Länge 900 mm	0150-5059
FM01-TC1400-48x18	Schleppketten-Kit für FM01-48 (Art-Nr. 0150-5666, 0150-5326, 0150-5345), Länge 1000 mm	0150-5064
FM01-TC1600-48x18	Schleppketten-Kit für FM01-48 (Art-Nr. 0150-5667, 0150-5327, 0150-5346, 0150-5347), Länge 1200 mm	0150-5065
FM01-TC2000-48x18	Schleppketten-Kit für FM01-48 (Art-Nr. 0150-5668, 0150-5669, 0150-5328, 0150-5329, 0150-5348, 0150-5349), Länge 1400 mm	0150-5235
FM01-TC2200-48x18	Schleppketten-Kit für FM01-48 (Art-Nr. 0150-5670, 0150-5330, 0150-5555), Länge 1600 mm	0150-6550
FM01-TC2400-48x18	Schleppketten-Kit für FM01-48 (Art-Nr. 0150-5671, 0150-5331, 0150-5556), Länge 1600 mm	0150-6551

PNEUMATISCHES HALTEBREMSE-KIT

Für die FM01 Linearmodule bietet LinMot pneumatisch gesteuerte Haltebremsen mit einer Haltekraft von 1000N an. Diese können für FM01-37 sowie FM01-48 genutzt werden.

Im Set enthalten sind beide Seitenflansche, Führungswelle und der pneumatische Zylinder samt Aufnahme. Wird das Set mit dem Linearmodul bestellt, so wird dies fachmännisch assembliert. Bei horizontal verbauten Modulen sind Haltebremsen ideal um ungewollte Bewegungen im Stillstand zu verhindern. Bei vertikaler Ausrichtung des Moduls unterstützen diese zudem den Stator. Somit ersparen Haltebremsen unnötige Belastung sowie Strom.



Artikel	Beschreibung	Artikelnummer
BK01-37-300	Haltebremse-Kit für FM01-37 (Art-Nr. 0150-4980, 0150-4990)	0150-4318
BK01-37-400	Haltebremse-Kit für FM01-37 (Art-Nr. 0150-4988, 0150-4947)	0150-4319
BK01-37-500	Haltebremse-Kit für FM01-37 (Art-Nr. 0150-4989, 0150-4948)	0150-4320
BK01-37-600	Haltebremse-Kit für FM01-37 (Art-Nr. 0150-4991, 0150-4949)	0150-4321
BK01-37-800	Haltebremse-Kit für FM01-37 (Art-Nr. 0150-4992, 0150-4981)	0150-4322
BK01-37-1000	Haltebremse-Kit für FM01-37 (Art-Nr. 0150-4993, 0150-4982)	0150-4323
BK01-37-1200	Haltebremse-Kit für FM01-37 (Art-Nr. 0150-4994, 0150-4983)	0150-4324
BK01-37-1400-F	Haltebremse-Kit für FM01-37 (Art-Nr. 0150-4995, 0150-4984)	0150-4325
BK01-37-1600-F	Haltebremse-Kit für FM01-37 (Art-Nr. 0150-4996, 0150-4985)	0150-4327
BK01-37-2000-F	Haltebremse-Kit für FM01-37 (Art-Nr. 0150-4997, 0150-4986)	0150-4328

Artikel	Beschreibung	Artikelnummer
BK01-48-500	Haltebremse-Kit für FM01-48 (Art-Nr. 0150-5658, 0150-5321, 0150-5332)	0150-4329
BK01-48-620	Haltebremse-Kit für FM01-48 (Art-Nr. 0150-5659, 0150-5322, 0150-5342)	0150-4330
BK01-48-800	Haltebremse-Kit für FM01-48 (Art-Nr. 0150-5661, 0150-5323, 0150-5343)	0150-4331
BK01-48-1010	Haltebremse-Kit für FM01-48 (Art-Nr. 0150-5663, 0150-5324, 0150-5344)	0150-4332
BK01-48-1220	Haltebremse-Kit für FM01-48 (Art-Nr. 0150-5665, 0150-5325, 0150-5545)	0150-4333
BK01-48-1400	Haltebremse-Kit für FM01-48 (Art-Nr. 0150-5666, 0150-5326, 0150-5346)	0150-4334
BK01-48-1610	Haltebremse-Kit für FM01-48 (Art-Nr. 0150-5667, 0150-5327, 0150-5347)	0150-4335
BK01-48-1820	Haltebremse-Kit für FM01-48 (Art-Nr. 0150-5668, 0150-5328, 0150-5348)	0150-4336
BK01-48-2000	Haltebremse-Kit für FM01-48 (Art-Nr. 0150-5669, 0150-5329, 0150-5349)	0150-4337
BK01-48-2210	Haltebremse-Kit für FM01-48 (Art-Nr. 0150-5670, 0150-5330, 0150-5556)	0150-4338
BK01-48-2450	Haltebremse-Kit für FM01-48 (Art-Nr. 0150-5671, 0150-5331, 0150-5555)	0150-4339

EXTERNE POSITIONSENSOREN

Für Anwendungen mit Anspruch auf höchste Genauigkeit bietet LinMot verschiedene externe Positionssensoren an. Es handelt sich dabei um berührungslos messende Positionssensoren auf Magnetbasis mit integrierter Auswertelektronik für die Servo Drives der Serie C und E.

In Verbindung mit dem passenden Magnetband bilden die Positionssensoren ein hochauflösendes, robustes lineares Messsystem. Je nach Wahl steht eine Inkremental- oder eine Absolutschnittstelle in unterschiedlichen Auflösungen zur Verfügung.

Vergleich Sensoren	Art des Sensors	Interface/Protokoll	Auflösung (mm)
F01-37S-SK	Inkrementell	RS422(ABZ)	0.002
E01-37S-SK/D-SSI	Absolut	SSI	0.005
E01-SK02/D-BISS	Absolut	BISS	0.001



Artikel	Beschreibung	Artikelnummer
F01-37S-SK	Externes Sensorkit für FM01/EM01, inkrementell	0150-5446

Der Bausatz für den externen Sensor besteht aus einem externen Sensor, Montagewinkel und Schrauben. Die Magnetstreifen und zusätzliche Kabel müssen separat bestellt werden.



Artikel	Beschreibung	Artikelnummer
F01-MB300	Magnetband für E/F-Führung (Art-Nr. 0150-4980, 0150-4990) inkrementell, Streifenlänge 280 mm	0150-5454
F01-MB400	Magnetband für E/F-Führung (Art-Nr. 0150-4988, 0150-4947) inkrementell, Streifenlänge 380 mm	0150-5451
F01-MB500	Magnetband für E/F-Führung (Art-Nr. 0150-4989, 0150-4948, 0150-5658, 0150-5321, 0150-5332) inkrementell, Streifenlänge 480 mm	0150-5452
F01-MB600	Magnetband für E/F-Führung (Art-Nr. 0150-4991, 0150-4949, 0150-5659, 0150-5322, 0150-5342) inkrementell, Streifenlänge 580 mm	0150-5431
F01-MB700	Magnetband für E/F-Führung (Art-Nr. 0150-5660, 0150-5550, 0150-5552) inkrementell, Streifenlänge 680 mm	0150-6507
F01-MB800	Magnetband für E/F-Führung (Art-Nr. 0150-4992, 0150-4981, 0150-5661, 0150-5323, 0150-5343) inkrementell, Streifenlänge 780 mm	0150-5432
F01-MB900	Magnetband für E/F-Führung (Art-Nr. 0150-5662, 0150-5551, 0150-5553) inkrementell, Streifenlänge 880 mm	0150-6508
F01-MB1000	Magnetband für E/F-Führung (Art-Nr. 0150-4993, 0150-4982, 0150-5663, 0150-5324, 0150-5344) inkrementell, Streifenlänge 980 mm	0150-5433
F01-MB1060	Magnetband für E/F-Führung (Art-Nr. 0150-5664, 0150-6812, 0150-5554) inkrementell, Streifenlänge 1040 mm	0150-6509
F01-MB1120	Magnetband für E/F-Führung (Art-Nr. 0150-5708, 0150-5707, 0150-5709) inkrementell, Streifenlänge 1100 mm	0150-6510
F01-MB1200	Magnetband für E/F-Führung (Art-Nr. 0150-4994, 0150-4983, 0150-5665, 0150-5325, 0150-5345) inkrementell, Streifenlänge 1180 mm	0150-5434
F01-MB1400	Magnetband für E/F-Führung (Art-Nr. 0150-4995, 0150-4984, 0150-5666, 0150-5326, 0150-5346) inkrementell, Streifenlänge 1380 mm	0150-5435
F01-MB1600	Magnetband für E/F-Führung (Art-Nr. 0150-4996, 0150-4985, 0150-5667, 0150-5327, 0150-5347) inkrementell, Streifenlänge 1580 mm	0150-5436
F01-MB1820	Magnetband für E/F-Führung (Art-Nr. 0150-5668, 0150-5328, 0150-5348) inkrementell, Streifenlänge 1800 mm	0150-5465
F01-MB2000	Magnetband für E/F-Führung (Art-Nr. 0150-4997, 0150-4986, 0150-5669, 0150-5329, 0150-5349) inkrementell, Streifenlänge 1980 mm	0150-5437
F01-MB2210	Magnetband für E/F-Führung (Art-Nr. 0150-5670, 0150-5330, 0150-5555) inkrementell, Streifenlänge 2190 mm	0150-5467
F01-MB2450	Magnetband für E/F-Führung (Art-Nr. 0150-5671, 0150-5331, 0150-5556) inkrementell, Streifenlänge 2430 mm	0150-5468



Artikel	Beschreibung	Artikelnummer
KS025-D15/D-Encoder-	KS025-D15/D-Encoder- für E01-37S-SK/D, Länge auf Mass	0150-3168



Artikel	Beschreibung	Artikelnummer
E01-37S-SK/D-SSI	Externes Sensorkit für FM01/EM01, absolut	0150-2943

Der Bausatz für den externen Sensor besteht aus einem externen Sensor, Montagewinkeln und Schrauben. Die Magnetstreifen und zusätzliche Kabel müssen separat bestellt werden. Nur für 48er Linearmodule.



Artikel	Beschreibung	Artikelnummer
E01-MB300/D-SSI	Magnetband für E/F-Führung (Art-Nr. 0150-4980, 0150-4990) absolut, Streifenlänge 280 mm	0150-2960
E01-MB400/D-SSI	Magnetband für E/F-Führung (Art-Nr. 0150-4988, 0150-4947) absolut, Streifenlänge 380 mm	0150-2961
E01-MB500/D-SSI	Magnetband für E/F-Führung (Art-Nr. 0150-4989, 0150-4948, 0150-5658, 0150-5321, 0150-5332) absolut, Streifenlänge 480 mm	0150-2962
E01-MB600/D-SSI	Magnetband für E/F-Führung (Art-Nr. 0150-4991, 0150-4949, 0150-5659, 0150-5322, 0150-5342) absolut, Streifenlänge 580 mm	0150-2963
E01-MB700/D-SSI	Magnetband für E/F-Führung (Art-Nr. 0150-5660, 0150-5550, 0150-5552) absolut, Streifenlänge 680 mm	0150-6500
E01-MB800/D-SSI	Magnetband für E/F-Führung (Art-Nr. 0150-4992, 0150-4981, 0150-5661, 0150-5323, 0150-5343) absolut, Streifenlänge 780 mm	0150-2964
E01-MB900/D-SSI	Magnetband für E/F-Führung (Art-Nr. 0150-5662, 0150-5551, 0150-5553) absolut, Streifenlänge 880 mm	0150-6501
E01-MB1000/D-SSI	Magnetband für E/F-Führung (Art-Nr. 0150-4993, 0150-4982, 0150-5663, 0150-5324, 0150-5344) absolut, Streifenlänge 980 mm	0150-2965
E01-MB1060/D-SSI	Magnetband für E/F-Führung (Art-Nr. 0150-5664, 0150-6812, 0150-5554) absolut, Streifenlänge 1040 mm	0150-6502
E01-MB1120/D-SSI	Magnetband für E/F-Führung (Art-Nr. 0150-5708, 0150-5707, 0150-5709) absolut, Streifenlänge 1100 mm	0150-6503
E01-MB1200/D-SSI	Magnetband für E/F-Führung (Art-Nr. 0150-4994, 0150-4983, 0150-5665, 0150-5325, 0150-5345) absolut, Streifenlänge 1180 mm	0150-2966
E01-MB1400/D-SSI	Magnetband für E/F-Führung (Art-Nr. 0150-4995, 0150-4984, 0150-5666, 0150-5326, 0150-5346) absolut, Streifenlänge 1380 mm	0150-2967
E01-MB1600/D-SSI	Magnetband für E/F-Führung (Art-Nr. 0150-4996, 0150-4985, 0150-5667, 0150-5327, 0150-5347) absolut, Streifenlänge 1580 mm	0150-2968
E01-MB1800/D-SSI	Magnetband für E/F-Führung (Art-Nr. 0150-5668, 0150-5328, 0150-5348) absolut, Streifenlänge 1780 mm	0150-6504
E01-MB2000/D-SSI	Magnetband für E/F-Führung (Art-Nr. 0150-4997, 0150-4986, 0150-5669, 0150-5329, 0150-5349) absolut, Streifenlänge 1980 mm	0150-2969
E01-MB2210/D-SSI	Magnetband für E/F-Führung (Art-Nr. 0150-5670, 0150-5330, 0150-5555) absolut, Streifenlänge 2190 mm	0150-6505
E01-MB2450/D-SSI	Magnetband für E/F-Führung (Art-Nr. 0150-5671, 0150-5331, 0150-5556) absolut, Streifenlänge 2430 mm	0150-6506

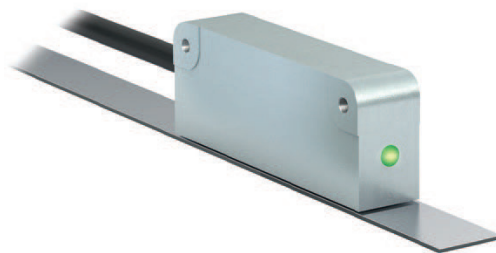

Artikel	Beschreibung	Artikelnummer
FM01-37/48-SK02-D-BISS ¹⁾	Externes Sensorkit für FM-Modul, 2m (absolut)	0150-5635
FM01-37x120-SK02-D-BISS ²⁾	Externes Sensorkit für FM01-37x120 Modul, 2m (absolut)	0150-6115

Der Bausatz für den externen Sensor besteht aus einem externen Sensor, Montagewinkeln und Schrauben. Die Magnetstreifen und zusätzliche Kabel müssen separat bestellt werden.

1) Für Linearmodule FM01-37x60 und FM01-48

2) Für Linearmodule FM01-37x120



Artikel	Beschreibung	Artikelnummer
MB01-ABS/BISS-28	Magnetband für E/F-Führung (Art-Nr. 0150-4980, 0150-4990, 0150-5658, 0150-5321, 0150-5332) Streifenlänge 28 cm	0150-4910
MB01-ABS/BISS-38	Magnetband für E/F-Führung (Art-Nr. 0150-4988, 0150-4947, 0150-5659, 0150-5322, 0150-5342) Streifenlänge 38 cm	0150-4911
MB01-ABS/BISS-48	Magnetband für E/F-Führung (Art-Nr. 0150-4989, 0150-4948, 0150-5660, 0150-5550, 0150-5552) Streifenlänge 48 cm	0150-4912
MB01-ABS/BISS-58	Magnetband für E/F-Führung (Art-Nr. 0150-4991, 0150-4949, 0150-5661, 0150-5662, 0150-5323, 0150-5343) Streifenlänge 58 cm	0150-4913
MB01-ABS/BISS-78	Magnetband für E/F-Führung (Art-Nr. 0150-4992, 0150-4981, 0150-5663, 0150-5551, 0150-5324, 0150-6812, 0150-5553, 0150-5344, 0150-5554) Streifenlänge 78 cm	0150-4914
MB01-ABS/BISS-98	Magnetband für E/F-Führung (Art-Nr. 0150-4993, 0150-4982, 0150-5664, 0150-5708, 0150-5707, 0150-5709) Streifenlänge 98 cm	0150-4915
MB01-ABS/BISS-118	Magnetband für E/F-Führung (Art-Nr. 0150-4994, 0150-4983) Streifenlänge 118 cm	0150-4917
MB01-ABS/BISS-120	Magnetband für E/F-Führung (Art-Nr. 0150-5665, 0150-5325, 0150-5345) Streifenlänge 120 cm	0150-4918
MB01-ABS/BISS-138	Magnetband für E/F-Führung (Art-Nr. 0150-4995, 0150-4984, 0150-5666, 0150-5326, 0150-5327, 0150-5346, 0150-5347) Streifenlänge 138 cm	0150-4919
MB01-ABS/BISS-158	Magnetband für E/F-Führung (Art-Nr. 0150-4996, 0150-4985, 0150-5667, 0150-5328, 0150-5348) Streifenlänge 158 cm	0150-4920
MB01-ABS/BISS-180	Magnetband für E/F-Führung (Art-Nr. 0150-5668, 0150-5329, 0150-5349) Streifenlänge 180 cm	0150-4922
MB01-ABS/BISS-198	Magnetband für E/F-Führung (Art-Nr. 0150-4997, 0150-4986, 0150-5669, 0150-5330, 0150-5555) Streifenlänge 198 cm	0150-4923
MB01-ABS/BISS-219	Magnetband für E/F-Führung (Art-Nr. 0150-5670) Streifenlänge 219 cm	0150-4924
MB01-ABS/BISS-243	Magnetband für E/F-Führung (Art-Nr. 0150-5671, 0150-5331, 0150-5556) Streifenlänge 243 cm	0150-4925



Artikel	Beschreibung	Artikelnummer
KSS01-12.../ABS-ENC-10	Kabel für MS01-1/D-SSI/BISS, 10m, offenes Kabelende	0160-3387
KSS01-12-D15/ABS-ENC-	Kabel für MS01-1/D-SSI, Länge auf Mass	0150-3652

Lined area for notes with horizontal dotted lines.

ALLES FÜR LINEARE BEWEGUNG AUS EINER HAND

Hauptsitz Europa / Asien

NTI AG - LinMot & MagSpring

Bodenaeckerstrasse 2
CH-8957 Spreitenbach
Switzerland

☎ +41 (0)56 419 91 91

🖨 +41 (0)56 419 91 92

✉ office@linmot.com

🏠 www.linmot.com

Hauptsitz Nord- / Südamerika

LinMot USA, Inc.

N1922 State Road 120, Unit 1
Lake Geneva, WI 53147
United States

☎ 262-743-2555

✉ usasales@linmot.com

🏠 www.linmot-usa.com