

GREIFERMODULE GM01

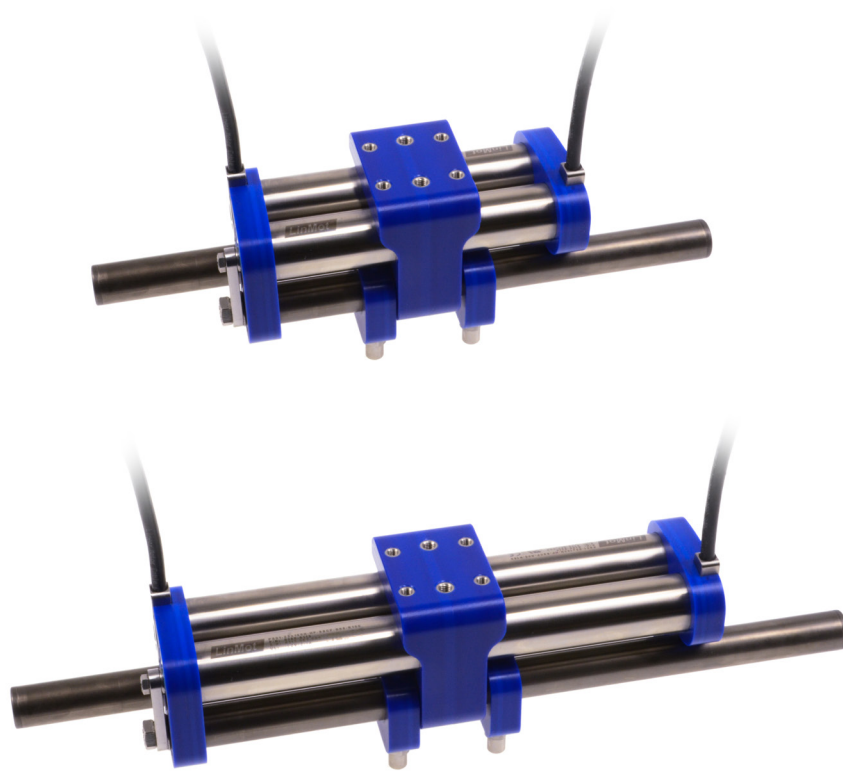

- ✓ Konsistente Öffnungs- und Schliesszeiten mit hoher Dynamik
- ✓ Einsatz in Branchen mit hohen Anforderungen wie Pharma-, Lebensmittel- und Automatisierungsindustrie
- ✓ Form- und kraftschlüssiges Greifen sowie hohe Verlässlichkeit der Klemmung bei gleich- und unregelmässigen Produkten
- ✓ Hohe Prozesssicherheit durch Monitoringdaten wie Presskraft, Distanz, Temperatur und Auslastung
- ✓ Ansteuerbar über alle gängigen Ethernet- und Feldbusse
- ✓ „Washdown-Safe“ Edelstahl EN 1.4404/316L und leichte Materialien (FDA)
- ✓ Einfache Integration und Anpassung an individuelle Produkt- und Verpackungsformate
- ✓ Mit Kundenspezifischen Greifelementen erweiterbar

GREIFERMODULE GM01

Beschreibung	3
Technische Daten	4
Zubehör	8

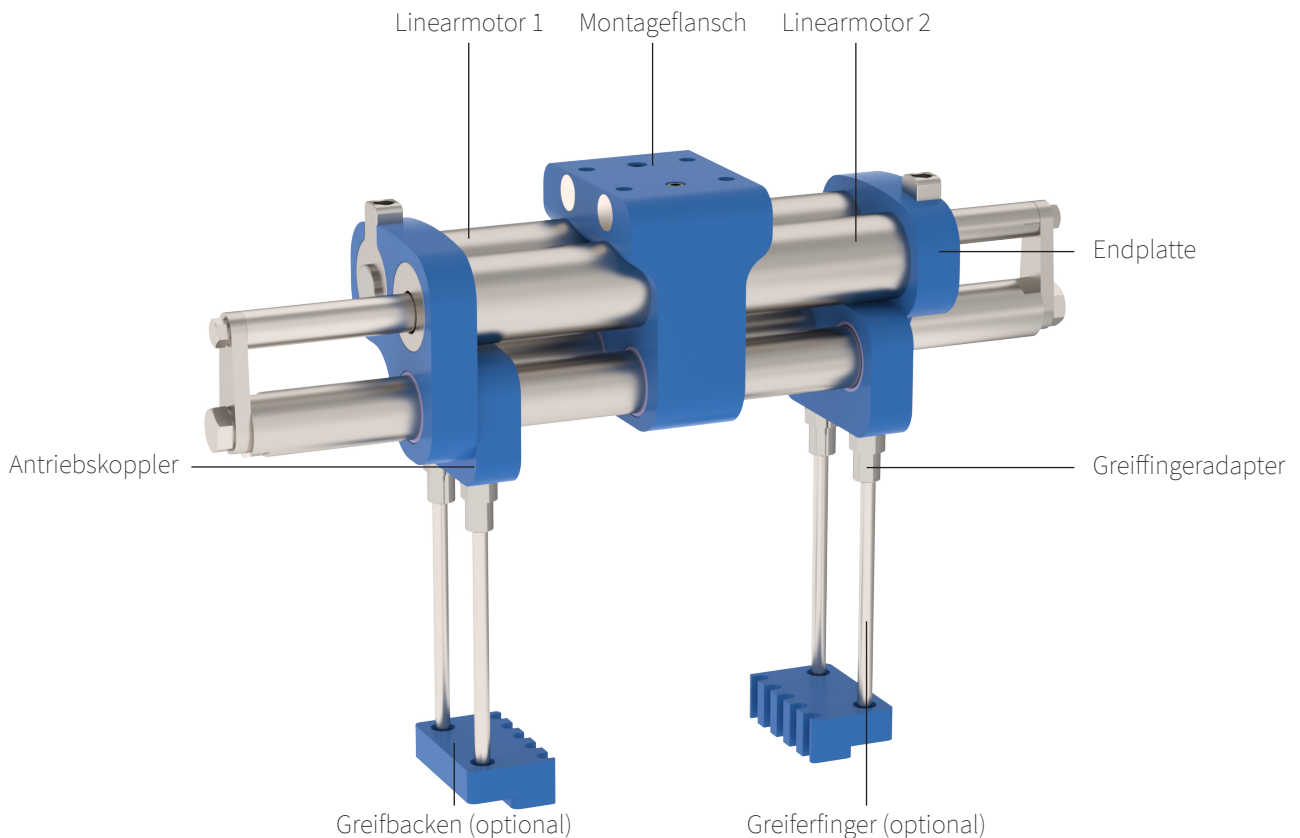

Greifer GM01

Der elektrische Greifer wird für das präzise Klemmen und Bewegen von Produkten in anspruchsvollen Umgebungen eingesetzt. Durch die hohe Flexibilität der Einstellungen können trockene, feuchte, feste oder weiche Produkte sanft geklemmt und transportiert werden, ohne dabei Spuren zu hinterlassen. Mit dem hygienischen Design und der hohen Schutzklasse IP69 kann der Greifer leicht gereinigt werden und ist somit auch für den Einsatz in der Lebensmittelindustrie konzipiert. Durch die Erkennung der Greifer-Position und die Kontrolle

über die Klemmkraft lassen sich auch ungleichmäßige Produkte form- und/oder kraftschlüssig greifen. Durch die Vielzahl an Überwachungsmöglichkeiten, welche bei Anwendung mit hohem Automatisierungsgrad unerlässlich sind lassen sich Fehlgriffe oder auch fehlerhafte Teile „on-the-fly“ detektieren und entsprechend aussortieren. GM01 Greifer sind mit LinMot-Drives kompatibel und ermöglichen so eine einfache Integration in die Steuerungsumgebung sowie die Ansteuerung über alle gängigen Ethernet- und Feldbusse.

Einsatzweise mit SM01 Linearmodulen

Durch die einfache Ankopplung und das Vereinheitlichen der Materialien ergänzt der GM01- Parallelgreifer als weiteres Element die Edelstahllinie von LinMot. In Kombination mit den SM01 und SM02 Führungen lässt sich eine vollständige Pick-and-Place Anwendung in Edelstahl EN 1.4404/316L realisieren. Eine Kombination, die extrem resistent gegen Chemikalien ist und eine enorme Lebensdauer auch bei schwierigen Bedingungen aufweisen. Weitere Informationen zu den SM01 und SM02 Modulen sind zu finden unter <https://linmot.com/products/linear-guides-linear-modules/linear-modules-stainless-steel-sm01/>



LEISTUNGSDATEN GM01-23X80F-XP-90-SSCP

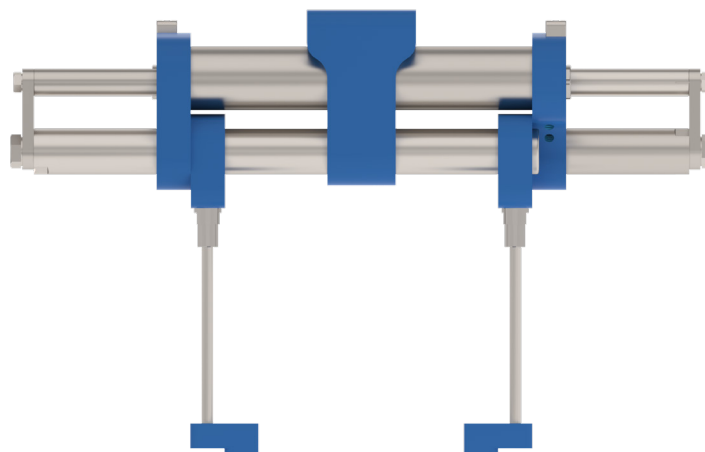

Leistungsdaten Greifermodul GM01-23x80F-XP-90-SSCP

Leistungsdaten Greifermodul GM01-23x80F-XP-90-SSCP				
Hub				
Max. Öffnungs-/Schliesshubbereich	mm	(in)		≤ 90 (≤ 3.54)
Kraft				
Max. Klemmkraft @ 48VDC*	N	(lbf)		134.2 (31.16)
Max. Klemmkraft @ 72VDC*	N	(lbf)		134.2 (31.16)
Max. Dauerklemmkraft*	N	(lbf)		24 (5.35)
Geschwindigkeit				
Max. Greifer-Geschwindigkeit (Close/Open)	m/s	(in/s)		3.5 (137.79)
Positionssensorik				
Positionsauflösung	mm	(in)		0.002 (0.00008)
Wiederholgenauigkeit	mm	(in)		±0.05 (±0.002)
Elektrische Daten				
Maximalstrom pro Greiferarm @ 48VDC		A_{pk}		7.4
Maximalstrom pro Greiferarm @ 72VDC		A_{pk}		7.4
Kraftkonstante		N/A_{pk}		8.95
Mechanische Daten				
Greiferbreite	mm	(in)		71 (2.80)
Greiferlänge (geschlossen / geöffnet)	mm	(in)		247 / 309 (9.72 / 12.17)
Greiferhöhe	mm	(in)		104 (4.09)
Greifermasse	g	(lb)		2695 (5.94)
Bewegte Masse (Läufer / Stange / Antriebskoppler / Verbindungsglied)	g	(lb)		520 (1.15)
Länge Kabelabgang Greifer	mm	(in)		1500 (59.06)
Ankopplung Klemmbacken				M5
Material (Montageflansch / Endplatten / Antriebskoppler)				POM
Material (Stator / Läufer / Führung)				1.4404 316L
Material (Kabelmantel)				PUR
IP Schutzart**				IP 69

*Die Klemmkraft kann über den Motorstrom bzw. über die Motor-Kraftkonstante vorgegeben werden.

**Schutzklasse Motorstecker IP67S.

LEISTUNGSDATEN GM01-23X160H-XP-170-SSCP

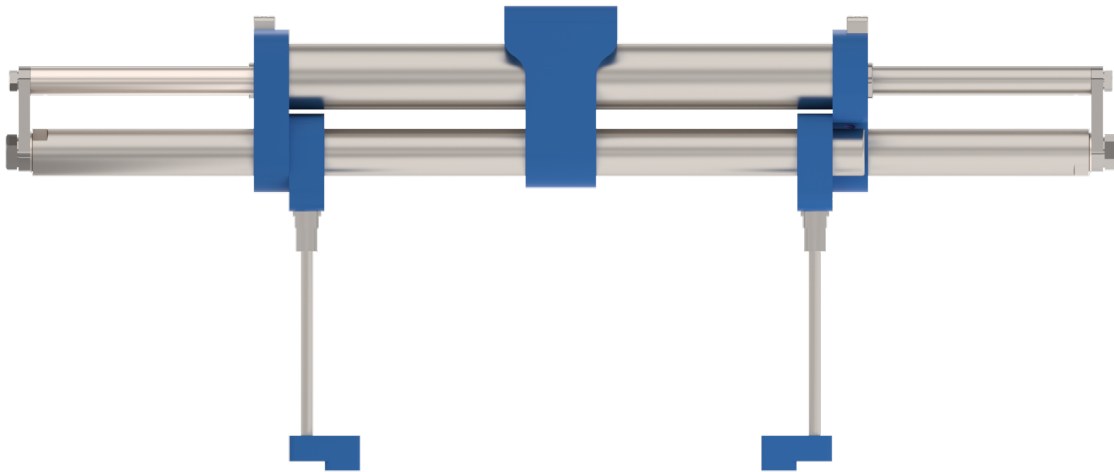

Leistungsdaten Greifermodul GM01-23x160H-XP-170-SSCP

Leistungsdaten Greifermodul GM01-23x160H-XP-170-SSCP				
Hub				
Max. Öffnungs-/Schliesshubbereich	mm (in)		≤ 170	(≤ 6.69)
Kraft				
Max. Klemmkraft @ 48VDC*	N (lbf)		232	(52.16)
Max. Klemmkraft @ 72VDC*	N (lbf)		276	(62.05)
Max. Dauerklemmkraft*	N (lbf)		23.5	(5.28)
Geschwindigkeit				
Max. Greifer-Geschwindigkeit (Close/Open)	m/s (in/s)		3.1	(122.05)
Positionssensorik				
Positionsauflösung	mm (in)		0.002	(0.00008)
Wiederholgenauigkeit	mm (in)		±0.05	(±0.002)
Elektrische Daten				
Maximalstrom pro Greiferarm @ 48VDC	A _{pk}		11	
Maximalstrom pro Greiferarm @ 72VDC	A _{pk}		11	
Kraftkonstante	N/A _{pk}		12.6	
Mechanische Daten				
Greiferbreite	mm (in)		71	(2.80)
Greiferlänge (geschlossen / geöffnet)	mm (in)		407 / 470	(16.02 / 18.05)
Greiferhöhe	mm (in)		104	(4.09)
Greifermasse	g (lb)		3425	(7.55)
Bewegte Masse (Läufer / Stange / Antriebskoppler / Verbindungsglied)	g (lb)		680	(1.50)
Länge Kabelabgang Greifer	mm (in)		1500	(59.06)
Ankopplung Klemmbacken			M5	
Material (Montageflansch / Endplatten / Antriebskoppler)			POM	
Material (Stator / Läufer / Führung)			1.4404	316L
Material (Kabelmantel)			PUR	
IP Schutzart*			IP 69	

*Die Klemmkraft kann über den Motorstrom bzw. über die Motor-Kraftkonstante vorgegeben werden.

**Schutzklasse Motorstecker IP67S.

GREIFER

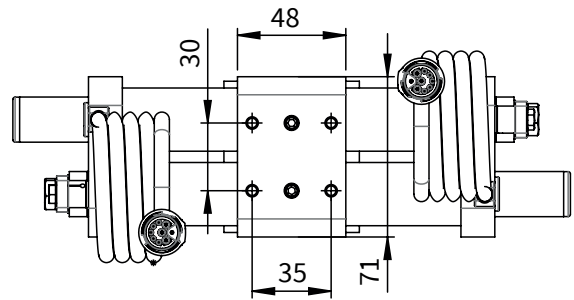
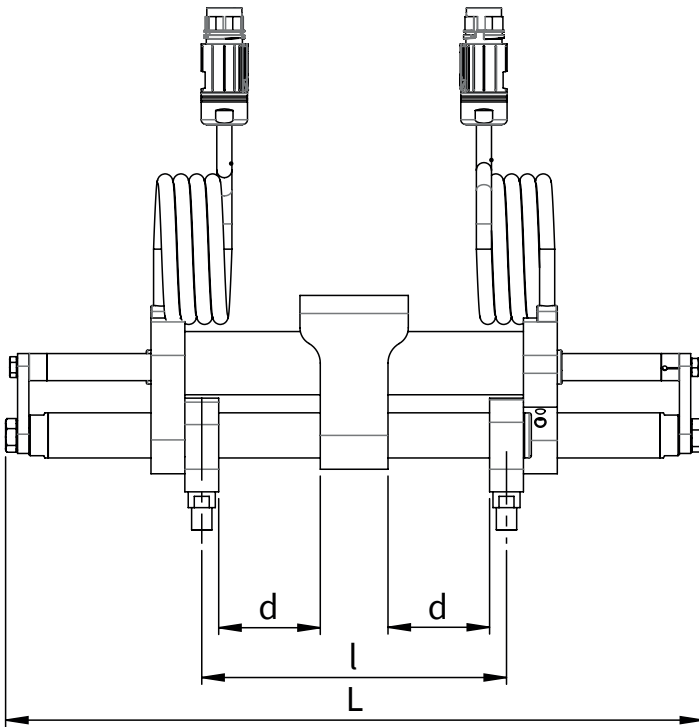
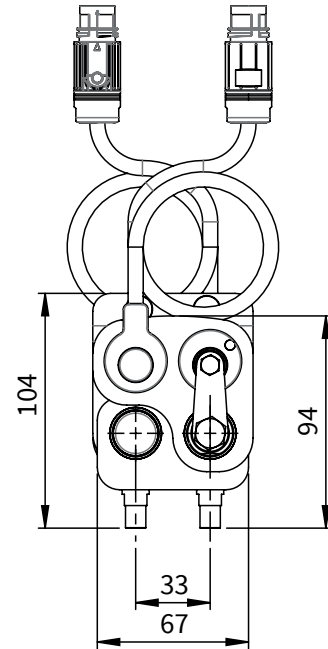
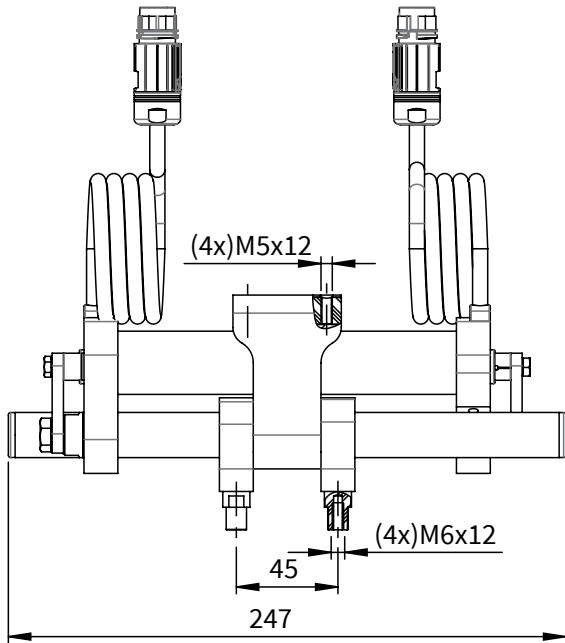

Abmessungen mm

Greifer	d [mm (inch)]	l [mm (inch)]	L [mm (inch)]
GM01-23x80F-XP-90-SSCP	45 (1.77)	135 (5.31)	309 (12.17)
GM01-23x160H-XP-170-SSCP	85 (3.35)	215 (8.46)	470 (18.05)

Artikel	Beschreibung	Artikelnummer
GM01-23x80F-XP-R150-90-SSCP	Greifer Modul SSCP, max. Hub 90 mm, max. Kraft 134 N	0150-5308
GM01-23x160H-XP-R150-170-SSCP	Greifer Modul SSCP, max. Hub 170 mm, max. Kraft 232 N	0150-5595

Kundenspezifische Greifbacken und Greiffinger sind auf Nachfrage verfügbar.

STECKER

Motor Steckerbelegung	R-Stecker	Aderfarbe Motorkabel
Ph 1+	1	rot
Ph 1-	2	pink
Ph 2+	3	blau
Ph 2-	4	grau
+5VDC	A	weiss
GND	B	innerer Schirm
Sinus	C	gelb
Cosinus	D	grün
Temp.	E	schwarz
Schirm	Geh.	äusserer Schi.

R-Stecker

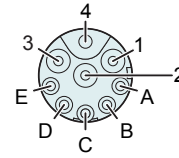

Ansicht: Motorstecker, steckseitig
 Material Motorstecker: Vernickelt
 Max. Anzugsmoment: 0.6 Nm

MOTORKABEL

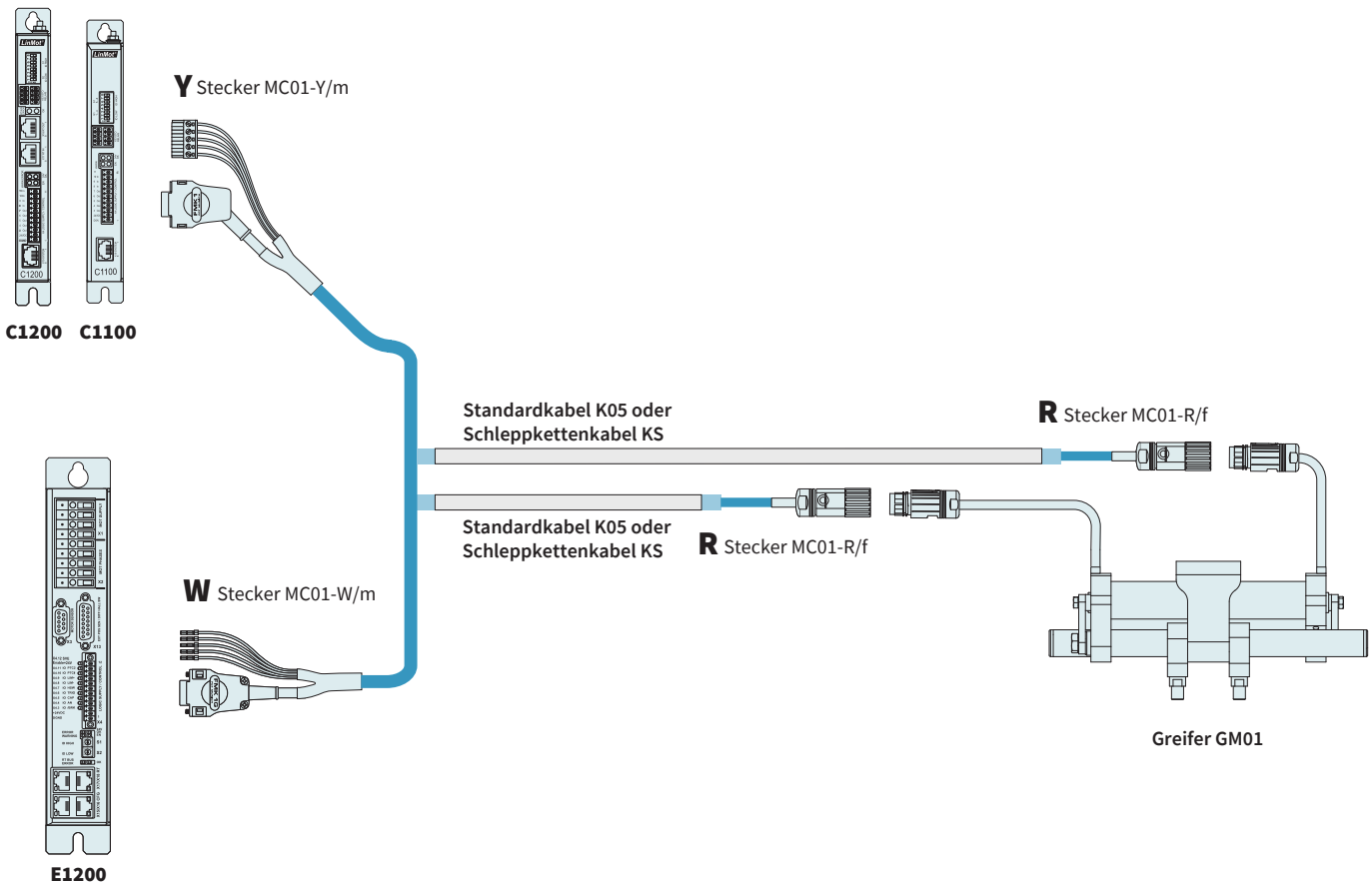

STANDARDKABEL

Artikel	Beschreibung	Artikelnummer
K05-W/R-2	Motorkabel W/R, 2 m	0150-2119
K05-W/R-3	Motorkabel W/R, 3 m	0150-2459
K05-W/R-3.5	Motorkabel W/R, 3,5 m	0150-2481
K05-W/R-4	Motorkabel W/R, 4 m	0150-2120
K05-W/R-6	Motorkabel W/R, 6 m	0150-2121
K05-W/R-8	Motorkabel W/R, 8 m	0150-2122
K05-W/R-10	Motorkabel W/R, 10 m	0150-2132
K05-W/R-	Spezialkabel W/R, Länge auf Mass	0150-3262
K05-Y/R-2	Motorkabel Y/R, 2 m	0150-2421
K05-Y/R-3	Motorkabel Y/R, 3 m	0150-4854
K05-Y/R-4	Motorkabel Y/R, 4 m	0150-2422
K05-Y/R-6	Motorkabel Y/R, 6 m	0150-2423
K05-Y/R-8	Motorkabel Y/R, 8 m	0150-2424
K05-Y-Fe/R-	Spezialkabel Y/R, Länge auf Mass	0150-3501

MOTORKABEL

SCHLEPPKETTENKABEL		
Artikel	Beschreibung	Artikelnummer
KS05-W/R-4	Schleppkettenkabel W/R, 4 m	0150-2106
KS05-W/R-6	Schleppkettenkabel W/R, 6 m	0150-2131
KS05-W/R-8	Schleppkettenkabel W/R, 8 m	0150-2107
KS05-W/R-	Schleppkettenkabel W/R, Länge auf Mass	0150-3256
KS05-Y/R-4	Schleppkettenkabel Y/R, 4 m	0150-2433
KS05-Y/R-6	Schleppkettenkabel Y/R, 6 m	0150-2434
KS05-Y/R-8	Schleppkettenkabel Y/R, 8 m	0150-2435
KS05-Y/R-	Schleppkettenkabel Y/R, Länge auf Mass	0150-3507

WEITERES ZUBEHÖR

Weiteres Zubehör ist auf Nachfrage verfügbar.

ALLES FÜR LINEARE BEWEGUNG AUS EINER HAND

Hauptsitz Europa / Asien

NTI AG - LinMot & MagSpring
Bodenaeckerstrasse 2
CH-8957 Spreitenbach
Switzerland

☎ +41 (0)56 419 91 91

📠 +41 (0)56 419 91 92

✉ office@linmot.com

🏠 www.linmot.com

Hauptsitz Nord- / Südamerika

LinMot USA, Inc.
N1922 State Road 120, Unit 1
Lake Geneva, WI 53147
United States

☎ 262-743-2555

✉ usasales@linmot.com

🏠 www.linmot.com